

## КОНЦЕПЦИЯ И МИССИЯ

Предоставляем передовые решения в работе с жидкостями и улучшаем качество жизни для всех.

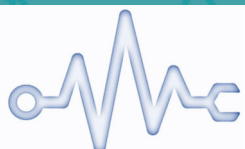

# РИТМ

Сохраняя точность

# SHIMGE®

для лучшей жизни



# Каталог линейных насосов



Выбор онлайн

SHIMGE PUMP INDUSTRY (ZHEJIANG) CO., LTD.

Адрес: Промышленная зона Даянчан, город Дакои, город Ваньлин, провинция Чжэцзян, Китай

Тел.: +86-576-86339960

Факс: +86-576-86337079

Эл. почта: [sales@shimge.com](mailto:sales@shimge.com)

No.2022-12



SHIMGE PUMP INDUSTRY (ZHEJIANG) CO., LTD.

# SHIMGE

**SHIMGE**<sup>®</sup>  
..... для лучшей жизни

## SHIMGE PUMP INDUSTRY (ZHEJIANG) CO., LTD.

Компания «Shimge Pump Industry (Zhejiang) Co., Ltd.», основанная в 1984 году со штаб-квартирой в Дакси, г. Вэньлин, провинция Чжэцзян - городе с развитой насосной промышленностью, является обществом с ограниченной ответственностью. На протяжении 30 лет компания Shimge специализируется на технических исследованиях, производстве и продвижении на рынке различных насосов и контрольного оборудования. Она стремится к лидерству в гидравлической отрасли и совместному созданию качественной жизни.

Основываясь на глубоком понимании рынка, в 1987 году компания разработала «винтовой насос», который заполнил пробел на внутреннем рынке в то время. Благодаря превосходному качеству своей продукции компания Shimge вскоре выделилась в отрасли и начала свой путь в качестве легендарного бренда в китайской насосной промышленности. 31 декабря 2010 года компания успешно вышла на рынок акций категории А на Шэньчжэньской фондовой бирже (код ценной бумаги: 002532. В соответствии со стратегией развития компании, она сняла акции с котировки в форме реорганизации активов и завершила приватизацию в июле 2020 года). В настоящее время компания имеет 6 основных брендов, 12 серий продукции с более чем 2000 спецификаций и 8 дочерних предприятий, став настоящим ведущим брендом в насосной промышленности Китая.



## SHIMGE Pump Industry

### Восемь основных производственных баз

«SHIMGE Pump Industry» имеет восемь основных производственных баз, включая штаб-квартиру в Вэньлине, базу Дакси в Вэньлине, базу Шанма в Вэньлине, базу в Германии, базу Тайхэ в Цзянси, базу Муян в Цзянсу, научно-технологический парк SHIMGE в Ханчжоу и базу Исин в Цзянсу.

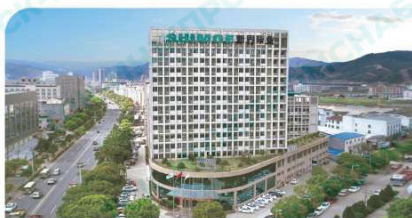

Штаб-квартира в Вэньлине



Научно-технологический парк SHIMGE в Ханчжоу



База Дакси в Вэньлине



База Муян в Цзянсу



База Шанма в Вэньлине



База Тайхэ в Цзянси



База Исин в Цзянсу (Каньюй)



База в Германии (WITA)

## Технологические инновации

### Усовершенствованное

### интеллектуальное производство



Компания придерживается комплексного инновационного подхода к НИОКР и производственным технологиям, а также стремится к улучшению технологии и эффективности производства. С одной стороны, мы укрепляем профессиональные навыки работников путем непрерывного обучения, а с другой - внедряем роботизированные производственные машины вместо ручного труда. Это не только снижает стоимость производства, но и повышает качество и стабильность продукции.

Компания создала 8 испытательных станций для отбора образцов продукции на производственной линии и проверки соответствующих объектов испытаний в соответствии с техническими условиями оценки и приемки готовой продукции. Мы гарантируем, что характеристики готовой продукции соответствуют требованиям национальных стандартов. Кроме того, компания создала семь испытательных стендов для проверки надежности и разработала стандарт проверки надежности водяных насосов в соответствии с национальными стандартами.

# SGL(W)-G

## Одноступенчатый центробежный насос с одинарным всасыванием



### Область применения

Вертикальный (горизонтальный) одноступенчатый центробежный насос с одинарным всасыванием SGL(W)-G - это многофункциональное оборудование с широким спектром применения, способное перекачивать различные среды, включая воду или промышленные жидкости; он пригоден для различных диапазонов температуры, расхода и давления. Его типичными областями применения являются:

- Легкотекучие, чистые, неагрессивные, невоспламеняющиеся и не взрывоопасные среды, не содержащие твердых частиц и волокон, например, умягченная вода, очищенная вода, бытовая водопроводная вода, чистое масло и другие вещества.
- Насос подходит для промышленного и городского водоснабжения и водоотведения, высотного напорного водоснабжения, дождевального орошения садов, подачи пожарной воды под давлением, транспортировки жидкости на большие расстояния.
- ОВК и другие системы циклической подачи холодной и теплой воды под давлением, согласование оборудования.
- Насос подходит для применения в сфере энергетики, металлургии, химической, текстильной, бумажной промышленности, для напорной транспортировки горячей воды из бойлеров в гостиницах и ресторанах, а также для циркуляции воды в городской системе отопления.

### Краткие сведения об изделии

Вертикальный (горизонтальный) одноступенчатый центробежный насос с одинарным всасыванием SGL(W)-G (далее - трубопроводный насос) - это новое поколение высокоэффективных центробежных насосов, разработанных на Новых Территориях, которые отличаются меньшим уровнем шума, меньшим объемом, более стабильной работой и меньшим количеством отказов, чем SGL(W). Широко используется в промышленности и сельском хозяйстве, может заменить центробежные насосы, используемые в общих случаях.



Подача под давлением в высотных зданиях



Вода для бытовых нужд



Чистая вода



Транспортировка промышленных жидкостей

### Условия использования

- Максимальная температура окружающей среды не выше 40 °С, относительная влажность не выше 95%;
- Температура рабочей среды: от 0 °С до 120 °С;
- Максимальное давление в системе: 1,6 МПа для диаметра DN100 и меньше; и 1,2/1,6 МПа для диаметра DN125 и больше;
- Наибольшая высота над уровнем моря - 1000 м;
- Частота питания - 50 Гц переменного тока, напряжение - 380 В трехфазного переменного тока, степень защиты - IP55, класс теплостойкости - F.

### Расшифровка обозначения модели

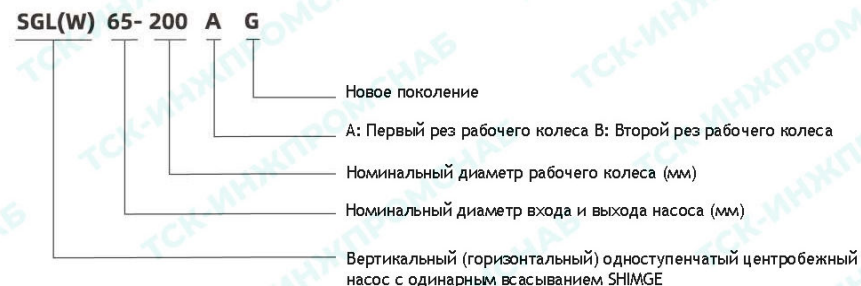

Установка и размер

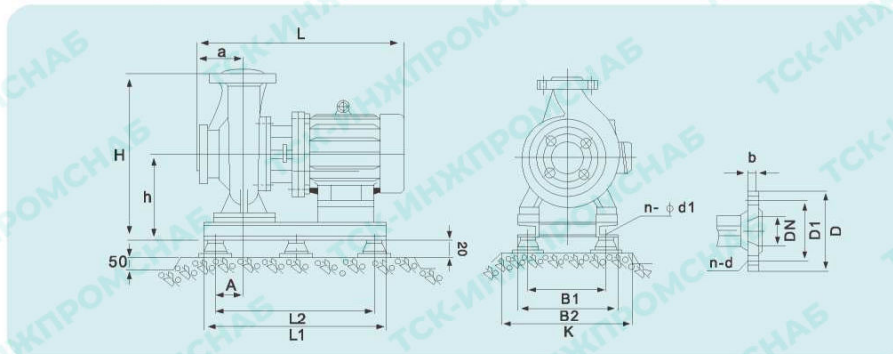
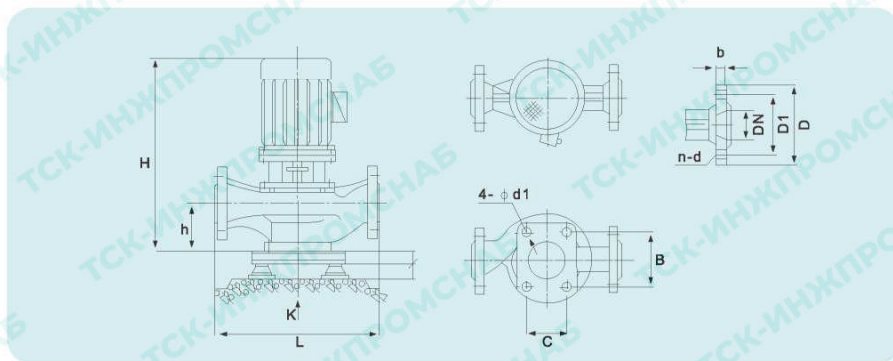

Размер фланца  
трубопроводного насоса

DN	D1	D2	D3	n-Ød
25	85	115	72	4-Ø16
32	100	140	78	4-Ø18
40	110	150	88	4-Ø18
50	125	165	102	4-Ø18
65	145	185	122	4-Ø18
80	160	200	132	8-Ø18
100	180	220	156	8-Ø18
125	210	250	184	8-Ø18
150	240	285	212	8-Ø22
200	295	340	266	12-Ø22
250	355	405	319	12-Ø26
300	410	460	370	12-Ø26
350	470	520	438	16-Ø26



Таблица общих  
технических характеристик

Модель	Расход	Диапазон подачи (м)	Мощность двигателя (кВт)	КПД (%)	Скорость (об/мин)	Требуемый ДНЗ (м)	Размер вертикального насоса					
	(м³/ч)						H	L	h	B	C	D1
SGL25-125G	2,8 4 5,2	20,6 20 18	0,75	36	2900	2,5	432	270	75	100	60	4-ф14
SGL25-160G	2,8 4 5,2	33 32 30	1,5	31,5	2900	2,5	452	320	75	120	70	4-ф14
SGL25-160AG	2,6 3,7 4,9	29 28 26	1,1	31	2900	2,5	432	320	75	120	70	4-ф14
SGL32-125G	3,5 5 6,5	22 20 18	0,75	43	2900	2,5	432	270	75	100	60	4-ф14
SGL32-160G	3,1 4,5 5,8	34 32 30	1,5	34,7	2900	2,5	452	320	75	120	70	4-ф14
SGL32-160AG	3,1 4,5 5,8	27 25 23	1,1	34	2900	2,5	432	320	75	75	70	4-ф14
SGL32-200G	3,1 4,5 5,8	52 50 48	3	26	2900	2,5	528	340	90	130	80	4-ф14
SGL32-200AG	2,8 4 5,2	42 40 38	2,2	25,6	2900	2,5	493	340	90	130	80	4-ф14
SGL40-100G	4,4 6,3 8,3	13,2 12,5 11,3	0,75	50,5	2900	2,5	463	255	85	120	70	4-ф14
SGL40-125G	4,4 6,3 8,3	21 20 18	1,1	47,5	2900	2,5	472	290	85	120	70	4-ф14
SGL40-125AG	3,9 5,6 7,4	17,6 16 14,4	0,75	46	2900	2,5	472	290	85	120	70	4-ф14
SGL40-160G	4,4 6,3 8,3	33 32 30	1,5	40,5	2900	2,5	498	320	85	120	70	4-ф14
SGL40-160AG	4,1 5,9 7,8	29 28 26,3	1,5	39	2900	2,5	498	320	85	120	70	4-ф14
SGL40-160BG	3,8 5,5 7,2	25,5 24 22,5	1,1	38	2900	2,5	465	320	85	120	70	4-ф14
SGL40-200G	4,4 6,3 8,3	51 50 48	3	33	2900	2,5	577	360	95	130	80	4-ф14
SGL40-200AG	4,1 5,9 7,8	45 44 42	2,2	31	2900	2,5	518	360	95	130	80	4-ф14
SGL40-200BG	3,7 5,3 7	38 36 34,5	2,2	29	2900	2,5	518	360	95	130	80	4-ф14
SGL40-250G	4,4 6,3 8,3	82 80 75	7,5	26,5	2900	2,5	626	410	100	130	80	4-ф14
SGL40-250AG	4,1 5,9 7,8	72 70 65	5,5	24,5	2900	2,5	626	410	100	130	80	4-ф14
SGL40-250BG	3,8 5,5 7,2	61,5 60 56	4	23,5	2900	2,5	572	410	100	130	80	4-ф14
SGL40-100(I)G	8,8 12,5 16,3	13,2 12,5 11,3	1,1	63,3	2900	2,5	461	300	100	130	80	4-ф18

Таблица общих  
технических характеристик

Модель	Расход	Диапазон подачи	Мощность двигателя	КПД	Скорость	Требуемый ДНЗ	Размер горизонтального насоса								
	(м³/ч)	(м)	(кВт)				(%)	(об/мин)	(м)	H	h	a	L	B1	B2
SGW25-125G	2.8 4 5.2	20.6 20 18	0.75	36	2900	2.5	300	165	70	422	245	280	220	340	4-φ14
SGW25-160G	2.8 4 5.2	33 32 30	1.5	31.5	2900	2.5	442	190	70	442	265	300	230	350	4-φ14
SGW25-160AG	2.6 3.7 4.9	29 28 26	1.1	31	2900	2.5	422	190	70	422	265	300	230	350	4-φ14
SGW32-125G	3.5 4 5.2	22 20 18	0.75	43	2900	2.5	422	165	70	422	245	280	220	340	4-φ14
SGW32-160G	3.1 4.5 5.8	34 32 30	1.5	34.7	2900	2.5	442	190	70	442	265	300	230	350	4-φ14
SGW32-160AG	3.1 4.5 5.8	27 25 23	1.1	34	2900	2.5	422	190	70	422	265	300	230	350	4-φ14
SGW32-200G	3.1 4.5 5.8	52 50 48	3	26	2900	2.5	500	210	70	500	295	330	300	420	4-φ14
SGW32-200AG	2.8 4 5.2	42 40 38	2.2	25.6	2900	2.5	465	210	70	465	295	330	250	370	4-φ14
SGW40-100G	4.4 6.3 8.3	13.2 12.5 11.3	0.75	50.5	2900	2.5	295	165	70	437	245	280	220	340	4-φ14
SGW40-125G	4.4 6.3 8.3	21 20 18	1.1	47.5	2900	2.5	305	165	70	437	245	280	220	340	4-φ14
SGW40-125AG	3.9 5.6 7.4	17.6 16 14.4	0.75	46	2900	2.5	305	165	70	437	245	280	220	340	4-φ14
SGW40-160G	4.4 6.3 8.3	33 32 30	1.5	40.5	2900	2.5	350	190	70	452	265	300	230	350	4-φ14
SGW40-160AG	4.1 5.9 7.8	29 28 26.3	1.5	39	2900	2.5	350	190	70	452	265	300	230	350	4-φ14
SGW40-160BG	3.8 5.5 7.2	25.5 24 22.5	1.1	38	2900	2.5	350	190	70	437	265	300	230	350	4-φ14
SGW40-200G	4.4 6.3 8.3	51 50 48	3	33	2900	2.5	380	210	70	505	295	330	300	420	4-φ14
SGW40-200AG	4.1 5.9 7.8	45 44 42	2.2	31	2900	2.5	380	210	70	475	295	330	250	370	4-φ14
SGW40-200BG	3.7 5.3 7	38 36 34.5	2.2	29	2900	2.5	380	210	70	475	295	330	250	370	4-φ14
SGW40-250G	4.4 6.3 8.3	82 80 75	7.5	26.5	2900	2.5	460	255	80	594	360	400	330	450	4-φ14
SGW40-250AG	4.1 5.9 7.8	72 70 65	5.5	24.5	2900	2.5	460	255	80	594	360	400	330	450	4-φ14
SGW40-250BG	3.8 5.5 7.2	61.5 60 56	4	23.5	2900	2.5	445	240	80	540	360	400	300	420	4-φ14
SGW40-100(J)G	8.8 12.5 16.3	13.2 12.5 11.3	1.1	63.3	2900	2.5	240	100	80	442	260	297	209	407	4-φ16

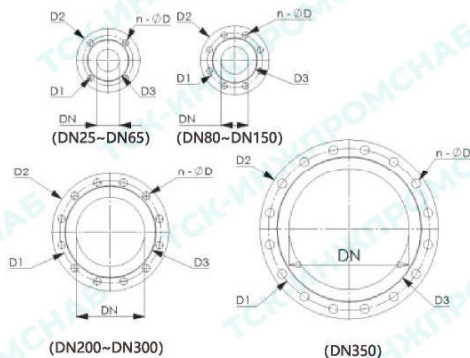
Таблица общих  
технических характеристик

Модель	Расход	Диапазон подачи	Мощность двигателя	КПД	Скорость	Требуемый ДНЗ	Размер вертикального насоса					
	(м³/ч)	(м)	(кВт)				(%)	(об/мин)	(м)	H	L	h
SGL40-100(J)AG	8 11 14.5	10.6 10 9	0.75	61	2900	2.5	461	300	100	130	80	4-φ18
SGL40-125(J)G	8.8 12.5 16.3	21.2 20 17.8	1.5	58.5	2900	2.5	472	300	100	120	70	4-φ18
SGL40-125(J)AG	8 11 14.5	17 16 14	1.1	57	2900	2.5	458	300	100	120	70	4-φ18
SGL40-160(J)G	8.8 12.5 16.3	33 32 30	3	52.5	2900	2.5	553	330	100	130	80	4-φ18
SGL40-160(J)AG	8.2 11.7 15.2	29 28 26	2.2	51	2900	2.5	503	330	100	130	80	4-φ18
SGL40-160(J)BG	7.8 10.4 13.5	23 22 20.5	1.5	50	2900	2.5	478	330	100	130	80	4-φ18
SGL40-200(J)G	8.8 12.5 16.3	51.2 50 48	5.5	46.5	2900	2.5	624	355	100	130	80	4-φ18
SGL40-200(J)AG	8.2 11.7 15.2	45 44 42	4	45	2900	2.5	562	355	100	130	80	4-φ18
SGL40-200(J)BG	7.5 10.6 13.8	37 36 34	3	44	2900	2.5	549	355	100	130	80	4-φ18
SGL40-250(J)G	8.8 12.5 16.3	81.2 80 77.5	11	40	2900	2.5	705	440	110	160	100	4-φ18
SGL40-250(J)AG	8 11.6 14.5	66 65 63	7.5	38	2900	2.5	588	440	110	160	100	4-φ18
SGL40-250(J)BG	7.1 10 13.1	53.4 52 50	5.5	37	2900	2.5	588	440	110	160	100	4-φ18
SGL50-100G	8.8 12.5 16.3	13.6 12.5 11.3	1.1	63.3	2900	2.5	471	285	90	120	70	4-φ14
SGL50-100AG	8 11 14.5	11 10 9	0.75	61	2900	2.5	471	285	90	120	70	4-φ14
SGL50-125G	8.8 12.5 16.3	21.5 20 17.8	1.5	58.5	2900	2.5	520	300	95	120	70	4-φ14
SGL50-125AG	8 11 14.5	17 16 14	1.1	57	2900	2.5	487	300	95	120	70	4-φ14
SGL50-160G	8.8 12.5 16.3	33 32 30	2.2	52.5	2900	2.5	515	340	100	130	80	4-φ14
SGL50-160AG	8.3 11.7 15.2	29 28 26	2.2	51	2900	2.5	515	340	100	130	80	4-φ14
SGL50-160BG	7.5 10.4 13.5	23 22 20.5	1.5	50	2900	2.5	515	340	100	130	80	4-φ14
SGL50-200G	8.8 12.5 16.3	52 50 48	4	46.5	2900	2.5	571	380	100	130	80	4-φ14
SGL50-200AG	8.3 11.7 15.2	45.8 44 42	3	45	2900	2.5	578	380	100	130	80	4-φ14

Таблица общих технических характеристик

Модель	Расход	Диапазон подачи	Мощность двигателя	КПД	Скорость	Требуемый ДЭС	Размер горизонтального насоса								
	(м³/ч)	(м)	(кВт)				(%)	(об/мин)	(м)	H	h	a	L	B1	B2
SGW40-100(I)AG	8 11 14.5	10.6 10 9	0.75	61	2900	2.5	240	100	80	442	260	297	209	407	4-φ16
SGW40-125(I)G	8.8 12.5 16.3	21.2 20 17.8	1.5	58.5	2900	2.5	250	100	80	452	300	334	248	440	4-φ18
SGW40-125(I)AG	8 11 14.5	17 16 14	1.1	57	2900	2.5	250	100	80	438	260	297	209	407	4-φ16
SGW40-160(I)G	8.8 12.5 16.3	33 32 30	3	52.5	2900	2.5	315	150	80	532	316	354	280	484	4-φ18
SGW40-160(I)AG	8.2 11.7 15.2	29 28 26	2.2	51	2900	2.5	315	150	80	482	316	354	280	455	4-φ18
SGW40-160(I)BG	7.8 10.4 13.5	23 22 20.5	1.5	50	2900	2.5	315	150	80	457	316	354	280	455	4-φ18
SGW40-200(I)G	8.8 12.5 16.3	51.2 50 48	5.5	46.5	2900	2.5	327	150	85	609	340	380	340	535	4-φ18
SGW40-200(I)AG	8.2 11.7 15.2	45 44 42	4	45	2900	2.5	327	150	85	547	339	377	298	488	4-φ18
SGW40-200(I)BG	7.5 10.6 13.8	37 36 34	3	44	2900	2.5	327	150	85	534	350	386	300	500	4-φ18
SGW40-250(I)G	8.8 12.5 16.3	81.2 80 77.5	11	40	2900	2.5	400	180	100	745	430	474	430	640	4-φ18
SGW40-250(I)AG	8 11.6 14.5	66 65 63	7.5	38	2900	2.5	400	180	100	628	376	416	338	535	4-φ18
SGW40-250(I)BG	7.1 10 13.1	53.4 52 50	5.5	37	2900	2.5	400	180	100	628	376	416	338	535	4-φ18
SGW50-100G	8.8 12.5 16.3	13.6 12.5 11.3	1.1	63.3	2900	2.5	305	165	80	444.5	245	280	220	340	4-φ14
SGW50-100AG	8 11 14.5	11 10 9	0.75	61	2900	2.5	305	165	80	444.5	245	280	220	340	4-φ14
SGW50-125G	8.8 12.5 16.3	21.5 20 17.8	1.5	58.5	2900	2.5	325	180	80	459.5	265	300	260	380	4-φ14
SGW50-125AG	8 11 14.5	17 16 14	1.1	57	2900	2.5	325	180	80	444.5	265	300	230	350	4-φ14
SGW50-160G	8.8 12.5 16.3	33 32 30	2.2	52.5	2900	2.5	340	180	80	479.5	285	320	250	370	4-φ14
SGW50-160AG	8.3 11.7 15.2	29 28 26	2.2	51	2900	2.5	340	180	80	479.5	285	320	250	370	4-φ14
SGW50-160BG	7.5 10.4 13.5	23 22 20.5	1.5	50	2900	2.5	340	180	80	459.5	285	320	250	370	4-φ14
SGW50-200G	8.8 12.5 16.3	52 50 48	4	46.5	2900	2.5	390	210	80	537.5	295	330	310	430	4-φ14
SGW50-200AG	8.3 11.7 15.2	45.8 44 42	3	45	2900	2.5	390	210	80	512.5	295	330	300	420	4-φ14

Таблица общих технических характеристик

Модель	Расход	Диапазон подачи	Мощность двигателя	КПД	Скорость	Требуемый ДЭС	Размер вертикального насоса					
	(м³/ч)	(м)	(кВт)				(%)	(об/мин)	(м)	H	L	h
SGL50-200BG	7.5 10.6 13.8	37 36 34	2.2	44	2900	2.5	534	380	100	130	80	4-φ14
SGL50-250G	8.8 12.5 16.3	82 80 77.5	11	40	2900	2.5	772	440	100	160	100	4-φ18
SGL50-250AG	8.2 11 15.2	66.5 65 63	7.5	38.7	2900	2.5	632	440	100	160	100	4-φ18
SGL50-250BG	7.6 10 14	34.4 32 27.5	5.5	37	2900	2.5	632	440	100	160	100	4-φ18
SGL50-100(I)G	17.5 25 30	13.7 12.5 10.5	1.5	71	2900	2.5	470	215	95	160	100	4-φ18
SGL50-100(I)AG	15.6 22.3 29	11 10 8.4	1.1	69	2900	2.5	457	315	95	160	100	4-φ18
SGL50-125(I)G	17.5 25 32.5	21.5 20 18	3	73	2900	2.5	558	335	100	160	100	4-φ18
SGL50-125(I)AG	15.6 22.3 26.8	17 16 14	2.2	71	2900	2.5	508	335	100	160	100	4-φ18
SGL50-160(I)G	17.5 25 32.5	34.4 32 27.5	4	63.5	2900	2.5	570	360	105	160	100	4-φ18
SGL50-160(I)AG	15.1 21.6 25.9	28 24 22	3	62	2900	2.5	557	360	105	160	100	4-φ18
SGL50-200(I)G	17.5 25 32.5	52.7 50 45.5	7.5	58.5	2900	2.5	629	396	105	160	100	4-φ18
SGL50-200(I)AG	15.3 21.8 26.2	42.4 38 36	5.5	57	2900	2.5	629	396	105	160	100	4-φ18
SGL50-250(I)G	17.5 25 32.5	82 80 76.5	15	52.5	2900	2.5	766	438	120	180	120	4-φ18
SGL50-250(I)AG	16.4 23.4 28.1	71.5 70 67	11	51	2900	2.5	766	438	120	180	120	4-φ18
SGL50-315(I)G	17.5 25 32.5	128 125 122	30	43.5	2900	2.5	949	550	135	240	150	4-φ18
SGL50-315(I)AG	16.6 23.7 31	115 113 110	22	41.5	2900	2.5	857	550	135	240	150	4-φ18
SGL50-315(I)BG	15.7 22.5 29.2	103 101 98	18.5	40	2900	2.5	828	550	135	240	150	4-φ18
SGL50-315(I)CG	14.4 20.6 26.8	86 85 83	15	38	2900	2.5	784	550	135	240	150	4-φ18
SGL65-100G	17.5 25 32.5	13.7 12.5 10.5	1.5	71	2900	2.5	531	320	105	160	100	4-φ18
SGL65-100AG	15.6 22.3 29	11 10 8.4	1.1	69	2900	2.5	498	320	105	160	100	4-φ18
SGL65-125G	17.5 25 32.5	21.5 20 18	2.2	73	2900	2.5	536	340	100	160	100	4-φ18

Таблица общих технических характеристик

Модель	Расход	Диапазон подачи	Мощность двигателя (кВт)	КПД (%)	Скорость (об/мин)	Требуемый ДЭС (м)	Размер горизонтального насоса								
	(м³/ч)	(м)					H	h	a	L	B1	B2	L1	L2	D1
SGW50-200BG	7.5 10.6 13.8	37 36 34	2.2	44	2900	2.5	390	210	80	482.5	295	330	250	370	4-φ14
SGW50-250G	8.8 12.5 16.3	82 80 77.5	11	40	2900	2.5	490	270	100	754	390	430	440	600	4-φ14
SGW50-250AG	8.2 11 15.2	66.5 65 63	7.5	38.7	2900	2.5	475	255	100	614	360	400	330	450	4-φ14
SGW50-250BG	7.6 10 14	34.4 32 27.5	5.5	37	2900	2.5	475	255	100	614	360	400	330	450	4-φ14
SGW50-100(I)G	17.5 25 30	13.7 12.5 10.5	1.5	71	2900	2.5	272	112	80	453	310	350	250	455	4-φ18
SGW50-100(I)AG	15.6 22.3 29	11 10 8.4	1.1	69	2900	2.5	272	112	80	440	260	297	209	407	4-φ18
SGW50-125(I)G	17.5 25 32.5	21.5 20 18	3	73	2900	2.5	283	115	80	539	300	346	300	474	4-φ18
SGW50-125(I)AG	15.6 22.3 26.8	17 16 14	2.2	71	2900	2.5	283	115	80	489	300	346	300	474	4-φ18
SGW50-160(I)G	17.5 25 32.5	34.4 32 27.5	4	63.5	2900	2.5	330	150	90	555	350	386	300	500	4-φ18
SGW50-160(I)AG	15.1 21.6 25.9	28 24 22	3	62	2900	2.5	330	150	90	542	350	386	300	500	4-φ18
SGW50-200(I)G	17.5 25 32.5	52.7 50 45.5	7.5	58.5	2900	2.5	348	150	95	620	340	380	340	535	4-φ18
SGW50-200(I)AG	15.3 21.8 26.2	42.4 38 36	5.5	57	2900	2.5	348	150	95	620	340	380	340	535	4-φ18
SGW50-250(I)G	17.5 25 32.5	82 80 76.5	15	52.5	2900	2.5	400	180	110	757	430	474	430	640	4-φ18
SGW50-250(I)AG	16.4 23.4 28.1	71.5 70 67	11	51	2900	2.5	400	180	110	757	430	474	430	640	4-φ18
SGW50-315(I)G	17.5 25 32.5	128 125 122	30	43.5	2900	2.5	480	205	130	944	390	430	500	700	4-φ20
SGW50-315(I)AG	16.6 23.7 31	115 113 110	22	41.5	2900	2.5	480	205	130	852	440	494	425	690	4-φ18
SGW50-315(I)BG	15.7 22.5 29.2	103 101 98	18.5	40	2900	2.5	480	205	130	823	440	494	425	690	4-φ18
SGW50-315(I)CG	14.4 20.6 26.8	86 85 83	15	38	2900	2.5	480	205	130	779	430	474	430	640	4-φ18
SGW65-100G	17.5 25 32.5	13.7 12.5 10.5	1.5	71	2900	2.5	340	180	80	475.5	265	300	260	380	4-φ14
SGW65-100AG	15.6 22.3 29	11 10 8.4	1.1	69	2900	2.5	340	180	80	460.5	265	300	230	350	4-φ14
SGW65-125G	17.5 25 32.5	21.5 20 18	2.2	73	2900	2.5	350	180	80	495.5	265	300	260	380	4-φ14

Таблица общих технических характеристик

Модель	Расход	Диапазон подачи	Мощность двигателя (кВт)	КПД (%)	Скорость (об/мин)	Требуемый ДЭС (м)	Размер вертикального насоса					
	(м³/ч)	(м)					H	L	h	B	C	D1
SGL65-125AG	15.6 22.3 29	17 16 14.4	2.2	71	2900	2.5	536	340	100	160	100	4-φ18
SGL65-160G	17.5 25 32.5	34.4 32 27.5	4	63.5	2900	2.5	577	380	100	160	100	4-φ18
SGL65-160AG	16.4 23.4 30.4	30 28 24	3	62	2900	2.5	584	380	100	160	100	4-φ18
SGL65-160BG	15 21.6 28	26 24 20.6	2.2	61	2900	2.5	540	380	100	160	100	4-φ18
SGL65-200G	17.5 25 32.5	52.7 50 45.5	7.5	58.5	2900	2.5	679	400	105	160	100	4-φ18
SGL65-200AG	16.4 23.5 30.5	46.4 44 40	5.5	57	2900	2.5	679	400	105	160	100	4-φ18
SGL65-200BG	15.3 21.8 28.3	40 38 34.5	4	55	2900	2.5	582	400	105	160	100	4-φ18
SGL65-250G	17.5 25 32.5	82 80 76.5	15	52.5	2900	2.5	776	480	120	180	120	4-φ18
SGL65-250AG	16.4 23.4 30.5	71.5 70 67	11	51	2900	2.5	776	480	120	180	120	4-φ18
SGL65-315G	17.5 25 32.5	127 125 122	30	43.5	2900	2.5	949	550	135	240	150	4-φ18
SGL65-315AG	16.6 23.7 31	115 113 110	22	41.5	2900	2.5	857	550	135	240	150	4-φ18
SGL65-315BG	15.7 22.5 29.2	103 101 98	18.5	40	2900	2.5	828	550	135	240	150	4-φ18
SGL65-315CG	14.4 20.6 26.8	86 85 83	15	38	2900	2.5	784	550	135	240	150	4-φ18
SGL65-100(I)G	35 50 65	13.8 12.5 10	3	75	2900	3	576	400	120	160	100	4-φ18
SGL65-100(I)AG	32.3 44.7 58	9 6 5	2.2	73	2900	3	526	400	120	160	100	4-φ18
SGL65-125(I)G	35 50 65	22 20 17	5.5	73.5	2900	3	653	400	130	160	100	4-φ18
SGL65-125(I)AG	31.3 45 58	17.5 16 13.6	4	72	2900	3	605	400	130	160	100	4-φ18
SGL65-160(I)G	35 50 65	35 32 28	7.5	73	2900	3	646	400	130	160	100	4-φ18
SGL65-160(I)AG	30.3 43.4 56.3	28.6 24 22	5.5	71	2900	3	646	400	130	160	100	4-φ18
SGL65-200(I)G	35 50 65	53.5 50 46	15	67.5	2900	3	764	430	130	160	100	4-φ18
SGL65-200(I)AG	32.8 47 61	47 44 40	11	66	2900	3	764	430	130	160	100	4-φ18

Таблица общих  
технических характеристик

Модель	Расход	Диапа- зон	Мощность двигателя	КПД	Скорость	Требуемый ДЭС	Размер горизонтального насоса								
	(м³/ч)	(м)					(кВт)	(%)	(об/мин)	(м)	H	h	a	L	B1
SGW65-125AG	15.6 22.3 29	17 16 14.4	2.2	71	2900	2.5	350	180	80	495.5	265	300	260	380	4-φ14
SGW65-160G	17.5 25 32.5	34.4 32 27.5	4	63.5	2900	2.5	360	210	80	547.5	295	330	310	430	4-φ14
SGW65-160AG	16.4 23.4 30.4	30 28 24	3	62	2900	2.5	360	210	80	522.5	295	330	300	420	4-φ14
SGW65-160BG	15 21.6 28	26 24 20.6	2.2	61	2900	2.5	360	210	80	492.5	295	330	250	370	4-φ14
SGW65-200G	17.5 25 32.5	52.7 50 45.5	7.5	58.5	2900	2.5	400	210	100	605	315	350	330	450	4-φ14
SGW65-200AG	16.4 23.5 30.5	46.4 44 40	5.5	57	2900	2.5	400	210	100	600	315	350	330	450	4-φ14
SGW65-200BG	15.3 21.8 28.3	40 38 34.5	4	55	2900	2.5	400	210	100	555	305	340	300	420	4-φ14
SGW65-250G	17.5 25 32.5	82 80 76.5	15	52.5	2900	2.5	510	270	110	766	390	430	440	600	4-φ14
SGW65-250AG	16.4 23.4 30.5	71.5 70 67	11	51	2900	2.5	510	270	110	766	390	430	440	600	4-φ14
SGW65-315G	17.5 25 32.5	127 125 122	30	43.5	2900	2.5	480	205	130	944	390	430	500	700	4-φ20
SGW65-315AG	16.6 23.7 31	115 113 110	22	41.5	2900	2.5	480	205	130	852	440	494	425	690	4-φ18
SGW65-315BG	15.7 22.5 29.2	103 101 98	18.5	40	2900	2.5	480	205	130	823	440	494	425	690	4-φ18
SGW65-315CG	14.4 20.6 26.8	86 85 83	15	38	2900	2.5	480	205	130	779	430	474	430	640	4-φ18
SGW65-100(I)G	35 50 65	13.8 12.5 10	3	75	2900	3	294	132	100	556	300	346	300	474	4-φ18
SGW65-100(I)AG	32.3 44.7 58	9 6 5	2.2	73	2900	3	294	132	100	506	316	354	280	484	4-φ18
SGW65-125(I)G	35 50 65	22 20 17	5.5	73.5	2900	3	350	150	100	624	340	380	340	535	4-φ18
SGW65-125(I)AG	31.3 45 58	17.5 16 13.6	4	72	2900	3	350	150	100	576	339	377	298	488	4-φ18
SGW65-160(I)G	35 50 65	35 32 28	7.5	73	2900	3	350	150	100	617	340	380	340	535	4-φ18
SGW65-160(I)AG	30.3 43.4 56.3	28.6 24 22	5.5	71	2900	3	350	150	100	617	340	380	340	535	4-φ18
SGW65-200(I)G	35 50 65	53.5 50 46	15	67.5	2900	3	395	180	120	754	430	474	430	640	4-φ18
SGW65-200(I)AG	32.8 47 61	47 44 40	11	66	2900	3	395	180	120	754	430	474	430	640	4-φ18

Таблица общих  
технических характеристик

Модель	Расход	Диапазон поддачи	Мощность двигателя	КПД	Скорость	Требуемый ДЭС	Размер вертикального насоса					
	(м³/ч)	(м)					(кВт)	(%)	(об/мин)	(м)	H	L
SGL65-200(I)BG	30.5 43.3 56.6	40.6 38 33.4	7.5	64	2900	3	648	430	130	160	100	4-φ18
SGL65-250(I)G	35 50 65	83 80 72	22	63	2900	3	843	480	130	180	120	4-φ18
SGL65-250(I)AG	32.5 46.7 61	73 70 63	18.5	61	2900	3	814	480	130	180	120	4-φ18
SGL65-250(I)BG	30.3 43.3 56	62 60 54	15	60	2900	3	770	480	130	180	120	4-φ18
SGL65-315(I)G	35 50 65	128 125 121	37	55	2900	2.5	963	580	140	240	150	4-φ18
SGL65-315(I)AG	32.5 46.5 60.5	112.6 110 106.4	30	53	2900	2.5	963	580	140	240	150	4-φ18
SGL65-315(I)BG	29 41 53.6	98 85 83	22	51	2900	3	871	580	140	240	150	4-φ18
SGL80-100G	35 50 65	13.8 12.5 10	2.2	75	2900	3	558	400	130	160	100	4-φ18
SGL80-100AG	31.3 44.7 58	11 10 8	2.2	73	2900	3	558	400	130	160	100	4-φ18
SGL80-125G	35 50 65	22 20 17	4	73.5	2900	3	611	400	120	160	100	4-φ18
SGL80-125AG	31.3 45 58	17.5 16 13.6	3	72	2900	3	618	400	120	160	100	4-φ18
SGL80-160G	35 50 65	35 32 28	7.5	73	2900	3	710	400	125	160	100	4-φ18
SGL80-160AG	32.7 46.7 61	30.6 28 24	5.5	71	2900	3	710	400	125	160	100	4-φ18
SGL80-160BG	30.3 43.3 56.3	26 24 21	4	70	2900	3	613	400	125	160	100	4-φ18
SGL80-200G	35 50 65	53.5 50 46	15	67.5	2900	3	807.5	430	130	160	100	4-φ18
SGL80-200AG	32.8 47 61	47 44 40	11	66	2900	3	807.5	430	130	160	100	4-φ18
SGL80-200BG	30.5 43.3 56.6	40.6 38 33.4	7.5	64	2900	3	663.5	430	130	160	100	4-φ18
SGL80-250G	35 50 65	83 80 72	22	63	2900	3	854	480	130	160	100	4-φ18
SGL80-250AG	32.5 46.7 61	73 70 63	18.5	61	2900	3	854	480	130	160	100	4-φ18
SGL80-250BG	30.5 43.3 56.6	62 60 54	15	60	2900	3	810	480	130	160	100	4-φ18
SGL80-315G	35 50 65	128 125 122	37	55	2900	3	962	580	145	240	150	4-φ18

Таблица общих  
технических характеристик

Модель	Расход	Диапа- зон подачи	Мощность двигателя	КПД	Скорость	Требуемый ДКЗ	Размер горизонтального насоса								
	(м³/ч)	(м)					(кВт)	(%)	(об/мин)	(м)	H	h	a	L	B1
SGW65-200(I)BG	30.5 43.3 56.6	40.6 38 33.4	7.5	64	2900	3	395	180	120	638	376	416	338	535	4-φ18
SGW65-250(I)G	35 50 65	83 80 72	22	63	2900	3	418	180	125	839	460	520	405	728	4-φ18
SGW65-250(I)AG	32.5 46.7 61	73 70 63	18.5	61	2900	3	418	180	125	810	440	494	425	690	4-φ18
SGW65-250(I)BG	30 43.3 56	62 60 54	15	60	2900	3	418	180	125	766	430	474	430	640	4-φ18
SGW65-315(I)G	35 50 65	128 125 121	37	55	2900	2.5	520	226	135	949	390	430	500	700	4-φ20
SGW65-315(I)AG	32.5 46.5 60.5	112.6 110 106.4	30	53	2900	2.5	520	226	135	949	390	430	500	700	4-φ20
SGW65-315(I)BG	29 41 53.6	98 85 83	22	51	2900	3	520	226	135	857	350	390	430	630	4-φ20
SGW80-100G	35 50 65	13.8 12.5 10	2.2	75	2900	3	370	190	100	505	285	320	260	380	4-φ14
SGW80-100AG	31.3 44.7 58	11 10 8	2.2	73	2900	3	370	190	100	505	285	320	260	380	4-φ14
SGW80-125G	35 50 65	22 20 17	4	73.5	2900	3	390	210	100	563	295	330	310	430	4-φ14
SGW80-125AG	31.3 45 58	17.5 16 13.6	3	72	2900	3	390	210	100	538	295	330	300	420	4-φ14
SGW80-160G	35 50 65	35 32 28	7.5	73	2900	3	410	210	100	615	315	350	330	450	4-φ14
SGW80-160AG	32.7 46.7 61	30.6 28 24	5.5	71	2900	3	410	210	100	610	315	350	330	450	4-φ14
SGW80-160BG	30.3 43.3 56.3	26 24 21	4	70	2900	3	410	210	100	565	295	330	310	430	4-φ14
SGW80-200G	35 50 65	53.5 50 46	15	67.5	2900	3	485	270	105	761	390	430	440	600	4-φ14
SGW80-200AG	32.8 47 61	47 44 40	11	66	2900	3	485	270	105	761	390	430	440	600	4-φ14
SGW80-200BG	30.5 43.3 56.6	40.6 38 33.4	7.5	64	2900	3	470	255	105	617	360	400	330	450	4-φ14
SGW80-250G	35 50 65	83 80 72	22	63	2900	3	510	270	125	825	390	430	440	600	4-φ14
SGW80-250AG	32.5 46.7 61	73 70 63	18.5	61	2900	3	510	270	125	825	390	430	440	600	4-φ14
SGW80-250BG	30.5 43.3 56.6	62 60 54	15	60	2900	3	510	270	125	781	390	430	440	600	4-φ14
SGW80-315G	35 50 65	128 125 122	37	55	2900	3	520	230	128	945	390	430	510	710	4-φ20

Таблица общих  
технических характеристик

Модель	Расход	Диапазон подачи	Мощность двигателя	КПД	Скорость	Требуемый ДКЗ	Размер вертикального насоса					
	(м³/ч)	(м)					(кВт)	(%)	(об/мин)	(м)	H	L
SGL80-315AG	32.5 46.5 60.5	112.6 110 107.4	30	53	2900	3	962	580	145	240	150	4-φ18
SGL80-315BG	31 44.5 58	102.5 100 98	30	51	2900	3	962	580	145	240	150	4-φ18
SGL80-315CG	29 41 53.6	87 85 83	22	49	2900	3	870	580	145	240	150	4-φ18
SGL80-100(I)G	70 100 130	13.6 12.5 11	5.5	76	2900	4.5	667	450	135	180	120	4-φ18
SGL80-100(I)AG	62.6 89 116	11 10 8.8	4	75	2900	3	619	450	135	180	120	4-φ18
SGL80-125(I)G	70 100 130	23.5 20 14	11	77	2900	4.5	796	435	150	180	120	4-φ18
SGL80-125(I)AG	62.6 89 116	19 16 11	7.5	75	2900	4.5	679	435	150	180	120	4-φ18
SGL80-160(I)G	70 100 130	36.5 32 24	15	77	2900	4.5	797	500	150	180	120	4-φ18
SGL80-160(I)AG	65.4 93.5 121.6	32 28 21	11	75	2900	4.5	797	500	150	180	120	4-φ18
SGL80-200(I)G	70 100 130	54 50 42	22	76.5	2900	4	859	498	135	180	120	4-φ18
SGL80-200(I)AG	65.4 93.5 121.6	47.5 44 37	18.5	74.5	2900	4	830	498	135	180	120	4-φ18
SGL80-200(I)BG	61 87 113	41 38 32	15	73	2900	4	786	498	135	180	120	4-φ18
SGL80-250(I)G	70 100 130	87 80 68	37	71	2900	4	957	544	140	180	120	4-φ18
SGL80-250(I)AG	65.4 93.5 121.6	73 70 59.5	30	69	2900	4	957	544	140	180	120	4-φ18
SGL80-315(I)G	70 100 130	132 125 114	75	66.5	2900	4	1135	640	130	220	160	4-φ18
SGL80-315(I)AG	66.5 95 123.6	119 113 103	55	66	2900	4	1102	640	130	220	160	4-φ18
SGL80-315(I)BG	63 90 117	106.6 101 92	45	65	2900	4	995	640	130	220	160	4-φ18
SGL80-315(I)CG	58 82 107	90 85 76	37	63	2900	4	954	640	130	220	160	4-φ18
SGL100-100G	70 100 130	13.6 12.5 11	5.5	76	2900	4.5	680	455	140	180	120	4-φ18
SGL100-100AG	62.6 89 116	11 10 8.8	4	75	2900	4.5	635	455	140	180	120	4-φ18
SGL100-125G	70 100 130	23.5 20 14	7.5	77	2900	4.5	676	440	140	180	120	4-φ18

Таблица общих  
технических характеристик

Модель	Расход	Диапазон	Мощность двигателя	КПД	Скорость	Требуемый ДЭС	Размер горизонтального насоса								
	(м³/ч)	(м)					(кВт)	(%)	(об/мин)	(м)	H	h	a	L	B1
SGW80-315AG	32.5 46.5 60.5	112.6 110 107.4	30	53	2900	3	520	230	128	945	390	430	510	710	4-φ20
SGW80-315BG	31 44.5 58	102.5 100 98	30	51	2900	3	520	230	128	945	390	430	510	710	4-φ20
SGW80-315CG	29 41 53.6	87 85 83	22	49	2900	3	520	230	128	853	460	520	405	728	4-φ18
SGW80-100(I)G	70 100 130	13.6 12.5 11	5.5	76	2900	4.5	352	150	100	629	340	380	340	535	4-φ18
SGW80-100(I)AG	62.6 89 116	11 10 8.8	4	75	2900	3	352	150	100	581	339	377	298	488	4-φ18
SGW80-125(I)G	70 100 130	23.5 20 14	11	77	2900	4.5	377	160	110	756	430	474	430	640	4-φ18
SGW80-125(I)AG	62.6 89 116	19 16 11	7.5	75	2900	4.5	377	160	110	639	340	380	340	535	4-φ18
SGW80-160(I)G	70 100 130	36.5 32 24	15	77	2900	4.5	430	180	125	772	430	474	430	640	4-φ18
SGW80-160(I)AG	65.4 93.5 121.6	32 28 21	11	75	2900	4.5	430	180	125	772	430	474	430	640	4-φ18
SGW80-200(I)G	70 100 130	54 50 42	22	76.5	2900	4	420	180	100	825	460	520	405	728	4-φ18
SGW80-200(I)AG	65.4 93.5 121.6	47.5 44 37	18.5	74.5	2900	4	420	180	100	796	440	494	425	690	4-φ18
SGW80-200(I)BG	61 87 113	41 38 32	15	73	2900	4	420	180	100	752	440	494	425	690	4-φ18
SGW80-250(I)G	70 100 130	87 80 68	37	71	2900	4	472	200	125	942	390	430	520	720	4-φ20
SGW80-250(I)AG	65.4 93.5 121.6	73 70 59.5	30	69	2900	4	472	200	125	942	390	430	520	720	4-φ20
SGW80-315(I)G	70 100 130	132 125 114	75	66.5	2900	4	560	230	125	1130	540	580	690	890	4-φ20
SGW80-315(I)AG	66.5 95 123.6	119 113 103	55	66	2900	4	560	230	125	1097	490	530	630	830	4-φ20
SGW80-315(I)BG	63 90 117	106.6 101 92	45	65	2900	4	560	230	125	990	430	470	540	740	4-φ20
SGW80-315(I)CG	58 82 107	90 85 76	37	63	2900	4	560	230	125	949	390	430	530	730	4-φ20
SGW100-100G	70 100 130	13.6 12.5 11	5.5	76	2900	4.5	452.5	225	135	675	360	400	350	475	4-φ14
SGW100-100AG	62.6 89 116	11 10 8.8	4	75	2900	4.5	457.5	230	135	630	360	400	350	450	4-φ14
SGW100-125G	70 100 130	23.5 20 14	7.5	77	2900	4.5	455	235	105	627	360	400	350	465	4-φ14

Таблица общих  
технических характеристик

Модель	Расход	Диапазон подачи	Мощность двигателя	КПД	Скорость	Требуемый ДЭС	Размер вертикального насоса					
	(м³/ч)	(м)					(кВт)	(%)	(об/мин)	(м)	H	L
SGL100-125AG	62.6 89 116	19 16 11	5.5	75	2900	4.5	676	440	140	180	120	4-φ18
SGL100-160G	70 100 130	36.5 32 24	15	77	2900	4.5	818	500	150	180	120	4-φ20
SGL100-160AG	65.4 93.5 121.6	32 28 21	11	75	2900	4.5	818	500	150	180	120	4-φ20
SGL100-160BG	60.6 86.6 104	28 24 20	11	74	2900	4.5	790	500	150	180	120	4-φ18
SGL100-200G	70 100 130	54 50 42	22	76.5	2900	4	861	500	135	180	120	4-φ18
SGL100-200AG	65.4 93.5 121.6	47.5 44 37	18.5	74.5	2900	4	861	500	135	180	120	4-φ18
SGL100-200BG	61 87 113	41 38 32	15	73	2900	4	817	500	135	180	120	4-φ18
SGL100-250G	70 100 130	87 80 68	37	71	2900	4	982	545	140	160	120	4-φ18
SGL100-250AG	65.4 93.5 121.6	76 70 59.5	30	69	2900	4	977	545	140	160	120	4-φ18
SGL100-315G	70 100 130	132 125 114	75	66.5	2900	4	1168	645	160	270	185	4-φ18
SGL100-315AG	66.5 95 114	119 113 103	55	66	2900	4	1135	645	160	270	185	4-φ18
SGL100-315BG	63 90 108	106.6 101 92	45	65	2900	4	1028	645	160	270	185	4-φ18
SGL100-315CG	58 82 107	90 85 76	37	63	2900	4	987	645	160	270	185	4-φ18
SGL100-100(I)G	112 160 192	13.5 12.5 10	11	81.5	2900	4	812	500	160	180	120	4-φ18
SGL100-125(I)G	112 160 192	25 20 8	15	79	2900	4	812	500	160	180	120	4-φ18
SGL100-125(I)AG	98 140 150	20 17 13	11	77	2900	4	812	500	160	180	120	4-φ18
SGL100-160(I)G	112 160 180	36 32 28	22	78.5	2900	4	883	535	165	240	150	4-φ18
SGL100-160(I)AG	105 140 180	32.5 28 25.5	18.5	76	2900	4	854	535	165	240	150	4-φ18
SGL100-160(I)BG	97 135 160	27 24 21	15	74	2900	4	810	535	165	240	150	4-φ18
SGL100-200(I)G	96 160 192	55 50 46	37	78	2900	4	966	560	150	250	200	4-φ18
SGL100-200(I)AG	84 140 167	49.4 45 41.5	30	76	2900	4	966	560	150	250	200	4-φ18

Таблица общих  
технических характеристик

Модель	Расход	Диапазон	Мощность двигателя	КПД	Скорость	Требуемый ДЭС	Размер горизонтального насоса								
	(м³/ч)	поддачи					(м)	(кВт)	(%)	(об/мин)	(м)	H	h	a	L
SGW100-125AG	62.6 89 116	19 16 11	5.5	75	2900	4.5	455	235	105	627	360	400	350	465	4-φ14
SGW100-160G	70 100 130	36.5 32 24	15	77	2900	4.5	485	235	100	766	390	430	450	590	4-φ18
SGW100-160AG	65.4 93.5 121.6	32 28 21	11	75	2900	4.5	485	235	100	766	390	430	450	590	4-φ18
SGW100-160BG	60.6 86.6 104	28 24 20	11	74	2900	4.5	485	235	100	766	390	430	450	590	4-φ18
SGW100-200G	70 100 130	54 50 42	22	76.5	2900	4	520	270	105	810	390	430	440	600	4-φ14
SGW100-200AG	65.4 93.5 121.6	47.5 44 37	18.5	74.5	2900	4	520	270	105	810	390	430	440	600	4-φ14
SGW100-200BG	61 87 113	41 38 32	15	73	2900	4	520	270	105	766	390	430	440	600	4-φ14
SGW100-250G	70 100 130	87 80 68	37	71	2900	4	592.5	320	125	940	414	454	439	759	4-φ20
SGW100-250AG	65.4 93.5 121.6	76 70 59.5	30	69	2900	4	592.5	320	125	935	414	454	439	759	4-φ20
SGW100-315G	70 100 130	132 125 114	75	66.5	2900	4	545	225	130	1138	540	580	690	890	4-φ20
SGW100-315AG	66.5 95 114	119 113 103	55	66	2900	4	545	225	130	1105	490	530	640	840	4-φ20
SGW100-315BG	63 90 108	106.6 101 92	45	65	2900	4	545	225	130	998	430	470	540	740	4-φ20
SGW100-315CG	58 82 107	90 85 76	37	63	2900	4	545	225	130	957	400	440	530	730	4-φ20
SGW100-100(I)G	112 160 192	13.5 12.5 10	11	81.5	2900	4	405	160	130	776	320	360	390	590	4-φ20
SGW100-125(I)G	112 160 192	25 20 8	15	79	2900	4	405	160	130	776	320	360	390	590	4-φ20
SGW100-125(I)AG	98 140 150	20 17 13	11	77	2900	4	405	160	130	776	320	360	390	590	4-φ20
SGW100-160(I)G	112 160 180	36 32 28	22	78.5	2900	4	445	180	125	842	460	520	405	728	4-φ18
SGW100-160(I)AG	105 140 180	32.5 28 25.5	18.5	76	2900	4	445	180	125	813	440	494	425	690	4-φ18
SGW100-160(I)BG	97 135 160	27 24 21	15	74	2900	4	445	180	125	769	430	474	430	640	4-φ18
SGW100-200(I)G	96 160 192	55 50 46	37	78	2900	4	480	200	135	954	390	430	510	710	4-φ20
SGW100-200(I)AG	84 140 167	49.4 45 41.5	30	76	2900	4	480	200	135	954	390	430	510	710	4-φ20

Таблица общих  
технических характеристик

Модель	Расход	Диапазон	Мощность двигателя	КПД	Скорость	Требуемый ДЭС	Размер вертикального насоса					
	(м³/ч)	поддачи					(м)	(кВт)	(%)	(об/мин)	(м)	H
SGL100-200(I)BG	70 100 130	46.2 40 36.2	22	75	2900	4	874	560	150	250	200	4-φ18
SGL100-250(I)G	96 160 192	85 80 76	55	76.5	2900	4	1117	625	150	250	200	4-φ18
SGL100-250(I)AG	84 140 167	76 72 68	45	74.5	2900	4	1010	625	150	250	200	4-φ18
SGL100-250(I)BG	70 100 130	68 65 61	37	73	2900	4	969	625	150	250	200	4-φ18
SGL100-315(I)G	96 160 192	128 125 121	90	73	2900	4.5	1237	660	180	250	200	4-φ18
SGL100-315(I)AG	84 140 167	113 110 106	75	71	2900	4.5	1187	660	180	250	200	4-φ18
SGL100-315(I)BG	76 134 162	91 88 84	55	67	2900	4.5	1154	660	180	250	200	4-φ18
SGL125-100G	96 160 192	13 12.5 12	11	81.5	2900	4	805	520	150	240	150	4-φ18
SGL125-100AG	87 143 169	10.4 10 9.6	7.5	79.5	2900	4	688	520	150	240	150	4-φ18
SGL125-125G	96 160 192	22.6 20 17	15	79	2900	4	805	520	150	240	150	4-φ18
SGL125-125AG	87 143 169	18 16 13.6	11	77	2900	4	805	520	150	240	150	4-φ18
SGL125-160G	96 160 192	36 32 28	22	78.5	2900	4	882	530	165	240	150	4-φ18
SGL125-160AG	90 150 180	31.5 28 24.5	18.5	76	2900	4	853	530	165	240	150	4-φ18
SGL125-160BG	83 138 166	27 24 21	15	74	2900	4	809	530	165	240	150	4-φ18
SGL125-200G	96 160 192	55 50 46	37	78	2900	4	966	560	150	240	190	4-φ18
SGL125-200AG	90 150 180	48.4 44 40.5	30	76	2900	4.5	966	560	150	240	190	4-φ18
SGL125-200BG	83 138 166	41.3 37.5 34.5	22	75	2900	4.5	874	560	150	240	190	4-φ18
SGL125-250G	96 160 192	85 80 76	55	76.5	2900	4.5	1134	625	150	250	200	4-φ18
SGL125-250AG	90 150 180	76 70 64	45	74.5	2900	4.5	1027	625	150	250	200	4-φ18
SGL125-250BG	83 138 166	65 60 55	37	73	2900	4.5	986	625	150	250	200	4-φ18
SGL125-315G	96 160 192	133 125 119	90	73	2900	4.5	1242	680	190	280	230	4-φ18

Таблица общих технических характеристик

Модель	Расход	Диапазон подачи	Мощность двигателя	КПД (%)	Скорость (об/мин)	Требуемый ДЭС (м)	Размер горизонтального насоса								
	(м³/ч)	(м)	(кВт)				H	h	a	L	B1	B2	L1	L2	D1
SGW100-200(I)BG	70 100 130	46.2 40 36.2	22	75	2900	4	480	200	135	862	460	520	405	728	4-φ18
SGW100-250(I)G	96 160 192	85 80 76	55	76.5	2900	4	513	200	140	1104	490	530	620	820	4-φ20
SGW100-250(I)AG	84 140 167	76 72 68	45	74.5	2900	4	513	200	140	997	430	470	530	730	4-φ20
SGW100-250(I)BG	70 100 130	68 65 61	37	73	2900	4	513	200	140	956	390	430	520	720	4-φ20
SGW100-315(I)G	96 160 192	128 125 121	90	73	2900	4.5	580	250	150	1207	540	580	730	930	4-φ20
SGW100-315(I)AG	84 140 167	113 110 106	75	71	2900	4.5	580	250	150	1157	540	580	690	890	4-φ20
SGW100-315(I)BG	76 134 162	91 88 84	55	67	2900	4.5	580	250	150	1124	490	530	640	840	4-φ20
SGW125-100G	96 160 192	13 12.5 12	11	81.5	2900	4	430	180	125	772	430	474	430	640	4-φ18
SGW125-100AG	87 143 169	10.4 10 9.6	7.5	79.5	2900	4	430	180	125	655	340	380	340	535	4-φ18
SGW125-125G	96 160 192	22.6 20 17	15	79	2900	4	430	180	125	772	430	474	430	640	4-φ18
SGW125-125AG	87 143 169	18 16 13.6	11	77	2900	4	430	180	125	772	430	474	430	640	4-φ18
SGW125-160G	96 160 192	36 32 28	22	78.5	2900	4	444	180	130	849	460	520	405	728	4-φ18
SGW125-160AG	90 150 180	31.5 28 24.5	18.5	76	2900	4	444	180	130	820	440	494	425	690	4-φ18
SGW125-160BG	83 138 166	27 24 21	15	74	2900	4	444	180	130	776	430	474	430	640	4-φ18
SGW125-200G	96 160 192	55 50 46	37	78	2900	4	480	200	135	951	390	430	520	720	4-φ20
SGW125-200AG	90 150 180	48.4 44 40.5	30	76	2900	4.5	480	200	135	951	390	430	520	720	4-φ20
SGW125-200BG	83 138 166	41.3 37.5 34.5	22	75	2900	4.5	480	200	135	859	460	520	405	728	4-φ18
SGW125-250G	96 160 192	85 80 76	55	76.5	2900	4.5	514	200	140	1105	490	530	630	830	4-φ20
SGW125-250AG	90 150 180	76 70 64	45	74.5	2900	4.5	514	200	140	998	430	470	530	730	4-φ20
SGW125-250BG	83 138 166	65 60 55	37	73	2900	4.5	514	200	140	957	390	430	520	720	4-φ20
SGW125-315G	96 160 192	133 125 119	90	73	2900	4.5	575	245	130	1187	540	580	730	930	4-φ20

Таблица общих технических характеристик

Модель	Расход	Диапазон подачи	Мощность двигателя	КПД (%)	Скорость (об/мин)	Требуемый ДЭС (м)	Размер вертикального насоса					
	(м³/ч)	(м)	(кВт)				H	L	h	B	C	D1
SGL125-315AG	90 150 180	117 110 104.6	75	71	2900	4.5	1192	680	190	280	230	4-φ18
SGL125-315BG	80 134 162	96 88 86	55	67	2900	4.5	1159	680	190	280	230	4-φ18
SGL150-125G	96 160 192	22.6 20 17	15	79	2900	4	805	520	150	240	150	4-φ22
SGL150-125AG	90 150 180	18 16 13.6	11	77	2900	4	805	520	150	240	150	4-φ22
SGL150-125BG	87 120 169	15.2 14 12	7.5	74.9	2900	4	688	520	150	240	150	4-φ22
SGL150-160G	96 160 192	35 32 28	22	78.5	2900	4	874	524	155	240	150	4-φ22
SGL150-160AG	90 150 180	30.5 28 24	18.5	76	2900	4	845	524	155	240	150	4-φ22
SGL150-160BG	84 140 167	26.5 24 21	15	75	2900	4	801	524	155	240	150	4-φ22
SGL150-200CG	90 150 180	47 44 40	30	77.8	2900	4	1030	680	200	240	190	4-φ22
SGL150-200DG	83 138 166	40.5 38 34	22	77.4	2900	4	938	680	200	240	190	4-φ22
SGL150-250G	96 160 192	85 80 76	75	75.3	2900	5	1204	700	200	260	210	4-φ22
SGL150-250AG	90 150 180	76 70 64	55	75.7	2900	5	1171	700	200	260	210	4-φ22
SGL150-250BG	83 138 166	65 60 55	45	76	2900	5	1064	700	200	260	210	4-φ22
SGL150-315G	140 200 260	133 125 119	110	73.1	2900	4.5	1443	760	200	250	200	4-φ22
SGL150-315AG	131 187 243	117 110 104.6	90	73.7	2900	4.5	1258	760	200	250	200	4-φ22
SGL150-315BG	121 173 225	106 95 85	75	74.5	2900	4.5	1208	760	200	250	200	4-φ22
SGL80-315(I)G	35 50 65	35 32 28	11	62	1450	3	789	640	130	220	160	4-φ18
SGL100-315G	35 50 65	35 32 28	11	62	1450	3	822	645	160	270	185	4-φ18
SGL100-250(I)G	96 100 192	22.6 20 17	11	74.3	1450	3	804	625	150	250	200	4-φ18
SGL100-315(I)G	56 80 105	35 32 28	15	68	1450	3	885	660	180	250	200	4-φ18
SGL100-315(I)AG	49 70 89	30.5 27.5 24	11	67.4	1450	3	841	660	180	250	200	4-φ18

Таблица общих технических характеристик

Модель	Расход	Диапазон подачи	Мощность двигателя	КПД	Скорость	Требуемый ДЭС	Размер горизонтального насоса								
	(м³/ч)	(м)					(кВт)	(%)	(об/мин)	(м)	H	h	a	L	B1
SGW125-315AG	90 150 180	117 110 104.6	75	71	2900	4.5	575	245	130	1137	540	580	690	890	4-φ20
SGW125-315BG	80 134 162	96 88 86	55	67	2900	4.5	575	245	130	1104	490	530	630	830	4-φ20
SGW150-125G	96 160 192	22.6 20 17	15	79	2900	4	440	180	130	789	320	360	390	590	4-φ20
SGW150-125AG	90 150 180	18 16 13.6	11	77	2900	4	440	180	130	789	320	360	390	590	4-φ20
SGW150-125BG	87 120 169	15.2 14 12	7.5	74.9	2900	4	440	180	130	672	280	320	290	490	4-φ20
SGW150-160G	96 160 192	35 32 28	22	78.5	2900	4	444	180	130	849	350	390	430	630	4-φ20
SGW150-160AG	90 150 180	30.5 28 24	18.5	76	2900	4	444	180	130	820	320	360	420	620	4-φ20
SGW150-160BG	84 140 167	26.5 24 21	15	75	2900	4	444	180	130	776	320	360	380	580	4-φ20
SGW150-200CG	90 150 180	47 44 40	30	77.8	2900	4	590	250	160	990	400	440	540	740	4-φ20
SGW150-200DG	83 138 166	40.5 38 34	22	77.4	2900	4	590	250	160	898	400	440	470	670	4-φ20
SGW150-250G	96 160 192	85 80 76	75	75.3	2900	5	590	250	140	1144	540	580	680	880	4-φ20
SGW150-250AG	90 150 180	76 70 64	55	75.7	2900	5	590	250	140	1111	490	530	630	830	4-φ20
SGW150-250BG	83 138 166	65 60 55	45	76	2900	5	590	250	140	1004	430	470	540	740	4-φ20
SGW150-315G	140 200 260	133 125 119	110	73.1	2900	4.5	660	280	150	1395	610	650	820	1020	4-φ24
SGW150-315AG	131 187 243	117 110 104.6	90	73.7	2900	4.5	660	280	150	1210	540	580	750	950	4-φ20
SGW150-315BG	121 173 225	106 95 85	75	74.5	2900	4.5	660	280	150	1160	540	580	710	910	4-φ20
SGW80-315(I)G	35 50 65	35 32 28	11	62	1450	3	560	230	125	784	390	430	420	620	4-φ20
SGW100-315G	35 50 65	35 32 28	11	62	1450	3	545	225	130	792	400	440	420	620	4-φ20
SGW100-250(I)G	96 100 192	22.6 20 17	11	74.3	1450	3	513	200	140	791	350	390	410	610	4-φ20
SGW100-315(I)G	56 80 105	35 32 28	15	68	1450	3	580	250	150	855	380	420	450	650	4-φ20
SGW100-315(I)AG	49 70 89	30.5 27.5 24	11	67.4	1450	3	580	250	150	811	380	420	420	620	4-φ20

Таблица общих технических характеристик

Модель	Расход	Диапазон подачи	Мощность двигателя	КПД	Скорость	Требуемый ДЭС	Размер вертикального насоса					
	(м³/ч)	(м)					(кВт)	(%)	(об/мин)	(м)	H	L
SGL100-400(I)G	56 80 105	48 44 40	30	63	1450	3	1009	720	180	260	210	4-φ18
SGL100-400(I)AG	52 75 95	43 40 37	22	63.5	1450	3	955	720	180	260	210	4-φ18
SGL100-400(I)BG	49 70 89	41 38 35	18.5	63.3	1450	3	917	720	180	260	210	4-φ18
SGL125-250G	96 100 192	22.6 20 17	11	74.3	1450	3	821	625	150	250	200	4-φ18
SGL125-315G	56 80 105	35 32 28	15	68	1450	3	890	680	190	280	230	4-φ18
SGL125-315AG	49 70 89	30.5 27 24	11	67.4	1450	3	846	680	190	280	230	4-φ18
SGL125-400G	96 100 192	55 50 46	30	64.3	1450	3	1009	720	180	260	210	4-φ18
SGL125-400AG	65.4 94 121.6	48.4 44 40.5	22	65.3	1450	3	955	720	180	260	210	4-φ18
SGL125-400BG	61 87 113	41.3 37.5 34.5	18.5	66.2	1450	3	917	720	180	260	210	4-φ18
SGL150-200G	110 150 180	13.8 12.5 10.6	11	77.8	1450	3	865	680	200	240	190	4-φ22
SGL150-250G	96 150 192	22.6 20 17	15	79	1450	3	902	700	200	260	210	4-φ22
SGL150-250AG	90 130 180	18 15 13.6	11	78	1450	3	858	700	200	260	210	4-φ22
SGL150-250BG	83 100 166	13.8 13 10	7.5	76	1450	3	766	700	200	260	210	4-φ22
SGL150-315G	140 200 260	33.8 32 28	30	78	1450	3	1027	760	200	250	200	4-φ22
SGL150-315AG	131 187 243	29.5 28 24.5	22	77	1450	3	973	760	200	250	200	4-φ22
SGL150-315BG	121 173 225	25 24 21	18.5	76	1450	3	935	760	200	250	200	4-φ22
SGL150-400G	140 200 260	53 50 44	45	75	1450	3	1081	800	215	250	200	4-φ22
SGL150-400AG	131 187 243	46.6 44 38.3	37	74	1450	3	1081	800	215	250	200	4-φ22
SGL150-400BG	122 174 226.5	40 38 33	30	73	1450	3	1040	800	215	250	200	4-φ22
SGL150-400CG	96 160 192	34 32 28	22	71	1450	3	986	800	215	250	200	4-φ22
SGL150-500G	140 200 260	85 80 76	90	67	1450	3	1305	900	235	250	250	4-φ22

Таблица общих  
технических характеристик

Модель	Расход	Диапазон подачи	Мощность двигателя	КПД	Скорость	Требуемый ДФЗ	Размер горизонтального насоса								
	(м³/ч)	(м)	(кВт)	(%)	(об/мин)		Н	h	a	L	B1	B2	L1	L2	D1
SGW100-400(I)G	56 80 105	48 44 40	30	63	1450	3	490	280	195	1024	480	520	550	750	4-φ20
SGW100-400(I)AG	52 75 95	43 40 37	22	63.5	1450	3	490	280	195	970	480	520	520	720	4-φ20
SGW100-400(I)BG	49 70 89	41 38 35	18.5	63.3	1450	3	490	280	195	932	480	520	470	670	4-φ20
SGW125-250G	96 100 192	22.6 20 17	11	74.3	1450	3	514	200	140	792	350	390	410	610	4-φ20
SGW125-315G	56 80 105	35 32 28	15	68	1450	3	575	245	130	835	390	430	450	650	4-φ20
SGW125-315AG	49 70 89	30.5 27 24	11	67.4	1450	3	575	245	130	791	390	430	420	620	4-φ20
SGW125-400G	96 100 192	55 50 46	30	64.3	1450	3	640	280	148	977	440	480	450	650	4-φ20
SGW125-400AG	65.4 94 121.6	48.4 44 40.5	22	65.3	1450	3	640	280	148	923	440	480	420	620	4-φ20
SGW125-400BG	61 87 113	41.3 37.5 34.5	18.5	66.2	1450	3	640	280	148	885	440	480	380	580	4-φ20
SGW150-200G	110 150 180	13.8 12.5 10.6	11	77.8	1450	3	590	250	160	825	400	440	420	620	4-φ20
SGW150-250G	96 150 192	22.6 20 17	15	79	1450	3	590	250	140	842	380	420	450	650	4-φ20
SGW150-250AG	90 130 180	18 15 13.6	11	78	1450	3	590	250	140	798	380	420	410	610	4-φ20
SGW150-250BG	83 100 166	13.8 13 10	7.5	76	1450	3	590	250	140	706	380	420	360	560	4-φ20
SGW150-315G	140 200 260	33.8 32 28	30	78	1450	3	660	280	150	979	480	520	560	760	4-φ20
SGW150-315AG	131 187 243	29.5 28 24.5	22	77	1450	3	660	280	150	925	480	520	530	730	4-φ20
SGW150-315BG	121 173 225	25 24 21	18.5	76	1450	3	660	280	150	887	480	520	480	680	4-φ20
SGW150-400G	140 200 260	53 50 44	45	75	1450	3	720	320	140	1006	490	530	590	790	4-φ20
SGW150-400AG	131 187 243	46.6 44 38.3	37	74	1450	3	720	320	140	1006	490	530	560	760	4-φ20
SGW150-400BG	122 174 226.5	40 38 33	30	73	1450	3	720	320	140	965	490	530	560	760	4-φ20
SGW150-400CG	96 160 192	34 32 28	22	71	1450	3	720	320	140	911	490	530	530	730	4-φ20
SGW150-500G	140 200 260	85 80 76	90	67	1450	3	780	330	145	1215	580	620	760	960	4-φ20

Таблица общих  
технических характеристик

Модель	Расход	Диапазон подачи	Мощность двигателя	КПД	Скорость	Требуемый ДФЗ	Размер вертикального насоса					
	(м³/ч)	(м)	(кВт)	(%)	(об/мин)		Н	L	h	B	C	D1
SGL150-500AG	127 182 236	76 70.5 64	75	67.5	1450	3	1255	900	235	250	250	4-φ22
SGL150-500BG	115 166 215	65 62 55	55	68.1	1450	3	1222	900	235	250	250	4-φ22
SGL150-200(I)G	120 200 240	13.8 12.5 10.6	11	78.8	1450	3	874	660	210	320	250	4-φ22
SGL150-200(I)AG	106 179 211	11 10 8.5	7.5	78.4	1450	3	782	660	210	320	250	4-φ22
SGL150-250(I)G	120 200 240	21.8 20 17	18.5	79.5	1450	3	906	700	200	240	190	4-φ22
SGL150-250(I)AG	111 187 221	18.4 17.5 14.4	15	78.5	1450	3	862	700	200	240	190	4-φ22
SGL150-250(I)BG	100 173 200	15.2 14 12	11	78.3	1450	3	780	700	200	240	190	4-φ22
SGL200-200G	140 200 260	13.8 12.5 10.6	11	78.8	1450	3.5	874	660	210	320	250	4-φ22
SGL200-200AG	125 179 232.5	11 10 8.5	7.5	78.4	1450	3.5	782	660	210	320	250	4-φ22
SGL200-250G	140 200 260	21.8 20 17	18.5	79.5	1450	3.5	918	745	210	320	250	4-φ22
SGL200-250AG	129 185 240	18.5 17 14.4	15	78.5	1450	3.5	874	745	210	320	250	4-φ22
SGL200-250BG	117 179 218	15.2 14 12	11	78.3	1450	3.5	782	745	210	320	250	4-φ22
SGL200-315G	140 200 260	33.8 32 28	30	78.5	1450	3.5	1039	800	210	260	210	4-φ22
SGL200-315AG	131 187 243	29.5 28 24.5	22	76	1450	3.5	985	800	210	260	210	4-φ22
SGL200-315BG	121 173 225	25 24 21	18.5	75	1450	3.5	947	800	210	260	210	4-φ22
SGL200-400G	140 200 260	53 50 44	45	75	1450	3.5	1098	860	230	320	250	4-φ22
SGL200-400AG	131 187 243	46.4 44 38.3	37	74	1450	3.5	1098	860	230	320	250	4-φ22
SGL200-400BG	122 174 226.5	40 38 33	30	73	1450	3.5	1057	860	230	320	250	4-φ22
SGL200-400CG	96 160 192	34 32 28	22	71	1450	3.5	1003	860	230	320	250	4-φ22
SGL200-500G	140 200 260	87 80 74	90	67	1450	4	1350	1080	270	430	320	4-φ22
SGL200-500AG	127 182 236	76 70.5 64	75	67.5	1450	4	1300	1080	270	430	320	4-φ22

Таблица общих технических характеристик

Модель	Расход	Диапазон подачи	Мощность двигателя	КПД	Скорость	Требуемый ДКЗ	Размер горизонтального насоса								
	(м³/ч)	(м)	(кВт)	(%)	(об/мин)	(м)	H	h	a	L	B1	B2	L1	L2	D1
SGW150-500AG	127 182 236	76 70.5 64	75	67.5	1450	3	780	330	145	1165	580	620	720	920	4-φ20
SGW150-500BG	115 166 215	65 62 55	55	68.1	1450	3	780	330	145	1132	580	620	670	870	4-φ20
SGW150-200(I)G	120 200 240	13.8 12.5 10.6	11	78.8	1450	3	580	250	145	809	380	420	420	620	4-φ20
SGW150-200(I)AG	106 179 211	11 10 8.5	7.5	78.4	1450	3	580	250	145	717	380	420	370	570	4-φ18
SGW150-250(I)G	120 200 240	21.8 20 17	18.5	79.5	1450	3	600	250	145	851	400	440	460	660	4-φ20
SGW150-250(I)AG	111 187 221	18.4 17.5 14.4	15	78.5	1450	3	600	250	145	807	400	440	420	620	4-φ20
SGW150-250(I)BG	100 173 200	15.2 14 12	11	78.3	1450	3	600	250	145	725	400	440	380	580	4-φ20
SGW200-200G	140 200 260	13.8 12.5 10.6	11	78.8	1450	3.5	580	250	145	809	380	420	420	620	4-φ20
SGW200-200AG	125 179 232.5	11 10 8.5	7.5	78.4	1450	3.5	580	250	145	717	380	420	370	570	4-φ18
SGW200-250G	140 200 260	21.8 20 17	18.5	79.5	1450	3.5	600	250	170	878	390	430	450	650	4-φ20
SGW200-250AG	129 185 240	18.5 17 14.4	15	78.5	1450	3.5	600	250	170	834	390	430	410	610	4-φ20
SGW200-250BG	117 179 218	15.2 14 12	11	78.3	1450	3.5	600	250	170	742	390	430	360	560	4-φ20
SGW200-315G	140 200 260	33.8 32 28	30	78.5	1450	3.5	680	280	170	999	490	530	560	760	4-φ20
SGW200-315AG	131 187 243	29.5 28 24.5	22	76	1450	3.5	680	280	170	945	490	530	530	730	4-φ20
SGW200-315BG	121 173 225	25 24 21	18.5	75	1450	3.5	680	280	170	907	490	530	480	680	4-φ20
SGW200-400G	140 200 260	53 50 44	45	75	1450	3.5	745	315	150	1018	480	520	590	790	4-φ20
SGW200-400AG	131 187 243	46.4 44 38.3	37	74	1450	3.5	745	315	150	1018	480	520	570	770	4-φ20
SGW200-400BG	122 174 226.5	40 38 33	30	73	1450	3.5	745	315	150	977	480	520	560	760	4-φ20
SGW200-400CG	96 160 192	34 32 28	22	71	1450	3.5	745	315	150	923	480	520	530	730	4-φ20
SGW200-500G	140 200 260	87 80 74	90	67	1450	4	930	380	220	1300	630	670	770	970	4-φ20
SGW200-500AG	127 182 236	76 70.5 64	75	67.5	1450	4	930	380	220	1250	630	670	730	930	4-φ20

Таблица общих технических характеристик

Модель	Расход	Диапазон подачи	Мощность двигателя	КПД	Скорость	Требуемый ДКЗ	Размер вертикального насоса					
	(м³/ч)	(м)	(кВт)	(%)	(об/мин)	(м)	H	L	h	B	C	D1
SGL200-500BG	115 166 215	67 62 57	55	68.1	1450	4	1267	1080	270	430	320	4-φ22
SGL200-250(I)G	280 400 520	22.2 20 14	30	81	1450	4	1063	790	230	320	250	4-φ22
SGL200-250(I)AG	250 358 465	18 16 11.2	22	80.6	1450	4	1009	790	230	320	250	4-φ22
SGL200-250(I)BG	226 322 419	14.4 13 7.3	18.5	79.5	1450	4	971	790	230	320	250	4-φ22
SGL200-250(I)CG	200 262 343	14 13 7	15	79.5	1450	4	971	790	230	320	250	4-φ22
SGL200-315(I)G	280 400 520	36 32 26	55	81.5	1450	4	1222	854	225	320	240	4-φ22
SGL200-315(I)AG	262 374 486	31.5 28 23	45	80	1450	4	1115	854	225	320	240	4-φ22
SGL200-315(I)BG	242 346 450	27 24 19.5	37	78	1450	4	1115	854	225	320	240	4-φ22
SGL200-315(I)CG	200 300 380	35 32 25	45	79.7	1450	4	1115	854	225	320	240	4-φ22
SGL200-400(I)G	280 400 520	55 50 39	90	81.3	1450	4	1312	886	240	320	250	4-φ22
SGL200-400(I)AG	262 374 486	48 44 34	75	80	1450	4	1262	886	240	320	250	4-φ22
SGL200-400(I)BG	242 346 450	41 35 29	55	80.2	1450	4	1229	886	240	320	250	4-φ22
SGL200-400(I)CG	200 320 380	35 30 25	45	80.2	1450	4	1122	886	240	320	250	4-φ22
SGL200-500(I)G	280 400 520	88 80 70.5	132	75.2	1450	4	1650	1080	270	430	320	4-φ22
SGL200-500(I)AG	262 374 486	76.5 70 61	110	75.8	1450	4	1540	1080	270	430	320	4-φ22
SGL200-500(I)BG	242 346 450	65 60 52.5	90	76.6	1450	4	1350	1080	270	430	320	4-φ22
SGL200-500(I)CG	200 320 380	55 50 44	75	77.5	1450	4	1300	1080	270	430	320	4-φ22
SGL250-250G	320 550 670	23 20 17	45	83	1450	5	1200	950	310	350	300	4-φ26
SGL250-250AG	285 500 600	19 17 14.5	37	81	1450	5	1200	950	310	350	300	4-φ26
SGL250-315G	320 550 640	35 32 28	75	82	1450	5	1330	1090	300	350	300	4-φ26
SGL250-315AG	300 500 600	31 28 24.5	55	80	1450	5	1297	1090	300	350	300	4-φ26

Таблица общих  
технических характеристик

Модель	Расход	Диапазон подачи	Мощность двигателя	КПД	Скорость	Требуемый ДКЗ	Размер горизонтального насоса									
	(м³/ч)	(м)	(кВт)	(%)	(об/мин)	(м)	H	h	a	L	B1	B2	L1	L2	D1	
SGW200-500BG	115 166 215	67 62 57	55	68.1	1450	4	930	380	220	1217	630	670	680	880	4-φ20	
SGW200-250(I)G	280 400 520	22.2 20 14	30	81	1450	4	680	280	160	997	480	520	560	760	4-φ20	
SGW200-250(I)AG	250 358 465	18 16 11.2	22	80.6	1450	4	680	280	160	943	480	520	530	730	4-φ20	
SGW200-250(I)BG	226 322 419	14.4 13 7.3	18.5	79.5	1450	4	680	280	160	905	480	520	490	690	4-φ20	
SGW200-250(I)CG	200 262 343	14 13 7	15	79.5	1450	4	680	280	160	905	480	520	490	690	4-φ20	
SGW200-315(I)G	280 400 520	36 32 26	55	81.5	1450	4	740	315	165	1157	530	570	680	880	4-φ20	
SGW200-315(I)AG	262 374 486	31.5 28 23	45	80	1450	4	740	315	165	1050	530	570	610	810	4-φ20	
SGW200-315(I)BG	242 346 450	27 24 19.5	37	78	1450	4	740	315	165	1050	530	570	580	780	4-φ20	
SGW200-315(I)CG	200 300 380	35 32 25	45	79.7	1450	4	740	315	165	1050	530	570	610	810	4-φ20	
SGW200-400(I)G	280 400 520	55 50 39	90	81.3	1450	4	760	315	160	1235	540	580	760	960	4-φ20	
SGW200-400(I)AG	262 374 486	48 44 34	75	80	1450	4	760	315	160	1185	540	580	720	920	4-φ20	
SGW200-400(I)BG	242 346 450	41 35 29	55	80.2	1450	4	760	315	160	1152	540	580	670	870	4-φ20	
SGW200-400(I)CG	200 320 380	35 30 25	45	80.2	1450	4	760	315	160	1045	540	580	600	800	4-φ20	
SGW200-500(I)G	280 400 520	88 80 70	132	75.2	1450	4	920	380	210	1576	660	700	920	1120	4-φ24	
SGW200-500(I)AG	262 374 486	76.5 70 61	110	75.8	1450	4	920	380	210	1466	660	700	840	1040	4-φ24	
SGW200-500(I)BG	242 346 450	65 60 52.5	90	76.6	1450	4	920	380	210	1281	660	700	770	970	4-φ20	
SGW200-500(I)CG	200 320 380	55 50 44	75	77.5	1450	4	920	380	210	1231	660	700	720	920	4-φ20	
SGW250-250G	320 550 670	23 20 17	45	83	1450	5	775	320	210	1101	480	520	610	810	4-φ20	
SGW250-250AG	285 500 600	19 17 14.5	37	81	1450	5	775	320	210	1101	480	520	580	780	4-φ20	
SGW250-315G	320 550 640	35 32 28	75	82	1450	5	815	320	225	1245	560	600	720	920	4-φ20	
SGW250-315AG	300 500 600	31 28 24.5	55	80	1450	5	815	320	225	1212	560	600	670	870	4-φ20	

Таблица общих  
технических характеристик

Модель	Расход	Диапазон подачи	Мощность двигателя	КПД	Скорость	Требуемый ДКЗ	Размер вертикального насоса					
	(м³/ч)	(м)	(кВт)	(%)	(об/мин)	(м)	H	L	h	B	C	D1
SGL250-315BG	277 450 550	27 24 21	45	78	1450	5	1190	1090	300	350	300	4-φ26
SGL250-400G	320 550 640	54 50 46	110	81	1450	5	1560	1195	305	450	350	4-φ26
SGL250-400AG	300 500 600	47 44 40	90	80	1450	5	1375	1195	305	450	350	4-φ26
SGL250-400BG	277 460 554	41 38 35	75	81.4	1450	5	1325	1195	305	450	350	4-φ26
SGL250-400CG	242 429 450	41 31 29	55	81.2	1450	5	1292	1195	305	450	350	4-φ26
SGL250-500G	330 550 660	85 80 75	185	78.3	1450	4.5	1680	1180	310	400	350	4-φ26
SGL250-500AG	312 510 624	79 70 67	160	78.9	1450	4.5	1680	1180	310	400	350	4-φ26
SGL250-500BG	275 470 570	64 60 56	132	79.4	1450	4.5	1680	1180	310	400	350	4-φ26
SGL250-500CG	254 430 558	53 50 47	110	79.9	1450	4.5	1570	1180	330	400	350	4-φ26
SGL300-250G	450 720 900	24 20 17	55	83	1450	6	1345	1070	330	450	350	4-φ26
SGL300-250AG	400 600 800	19.5 17 13	45	81	1450	6	1238	1070	350	450	350	4-φ26
SGL300-315G	430 720 900	37 32 27	90	82.8	1450	4.8	1448	1200	350	400	300	4-φ26
SGL300-315AG	420 637 840	32 28 22	75	82.4	1450	4.8	1398	1200	350	400	300	4-φ26
SGL300-315BG	370 563 720	28 24 19	55	82	1450	4.8	1365	1200	370	400	300	4-φ26
SGL300-400G	450 720 900	56 50 44	132	82.8	1450	6	1771	1300	370	450	400	4-φ26
SGL300-400AG	420 662 840	48 44 37	110	82.5	1450	6	1661	1300	370	450	400	4-φ26

Таблица общих  
технических характеристик

Модель	Расход	Диапазон подачи	Мощность двигателя	КПД	Скорость	Требуемый ДФЗ	Размер горизонтального насоса								
	(м³/ч)	(м)	(кВт)	(%)	(об/мин)	(м)	H	h	a	L	B1	B2	L1	L2	D1
SGW250-315BG	277 450 550	27 24 21	45	78	1450	5	815	320	225	1105	560	600	600	800	4-φ20
SGW250-400G	320 550 640	54 50 46	110	81	1450	5	875	335	207	1465	610	650	840	1040	4-φ24
SGW250-400AG	300 500 600	47 44 40	90	80	1450	5	875	335	207	1280	540	580	770	970	4-φ20
SGW250-400BG	277 460 554	41 38 35	75	81.4	1450	5	875	335	207	1230	540	580	720	920	4-φ20
SGW250-400CG	242 429 450	41 31 29	55	81.2	1450	5	875	335	207	1197	530	570	670	870	4-φ20
SGW250-500G	330 550 660	85 80 75	185	78.3	1450	4.5	980	400	220	1590	630	670	930	1130	4-φ24
SGW250-500AG	312 510 624	79 70 67	160	78.9	1450	4.5	980	400	220	1590	630	670	930	1130	4-φ24
SGW250-500BG	275 470 570	64 60 56	132	79.4	1450	4.5	980	400	220	1590	630	670	930	1130	4-φ24
SGW250-500CG	254 430 558	53 50 47	110	79.9	1450	4.5	980	400	220	1480	630	670	840	1040	4-φ24
SGW300-250G	450 720 900	24 20 17	55	83	1450	6	850	350	250	1265	530	570	700	900	4-φ20
SGW300-250AG	400 600 800	19.5 17 13	45	81	1450	6	850	350	250	1158	530	570	640	840	4-φ20
SGW300-315G	430 720 900	37 32 27	90	82.8	1450	4.8	960	350	260	1358	580	620	790	990	4-φ20
SGW300-315AG	420 637 840	32 28 22	75	82.4	1450	4.8	960	350	260	1308	580	620	750	950	4-φ20
SGW300-315BG	370 563 720	28 24 19	55	82	1450	4.8	960	350	260	1275	580	620	700	900	4-φ20
SGW300-400G	450 720 900	56 50 44	132	82.8	1450	6	1020	400	255	1656	630	670	980	1180	4-φ24
SGW300-400AG	420 662 840	48 44 37	110	82.5	1450	6	1020	400	255	1546	630	670	900	1100	4-φ24

Таблица общих  
технических характеристик

Модель	Расход	Диапазон подачи	Мощность двигателя	КПД	Скорость	Требуемый ДФЗ	Размер вертикального насоса					
	(м³/ч)	(м)	(кВт)	(%)	(об/мин)	(м)	H	L	h	B	C	D1
SGL300-400BG	390 609 780	42 38 32	90	82.2	1450	6	1506	1300	370	450	400	4-φ26
SGL300-400CG	330 536 690	35 31 27	75	81.9	1450	6	1456	1300	340	450	400	4-φ26
SGL300-500G	450 720 900	86 80 74	250	80.6	1450	6.5	1925	1250	340	500	400	4-φ26
SGL300-500AG	420 675 840	76 70 64	200	81	1450	6.5	1725	1250	340	500	400	4-φ26
SGL300-500BG	390 625 780	65 60 54	160	81.4	1450	6.5	1725	1250	340	500	400	4-φ26
SGL300-500CG	360 570 720	57 50 47	110	81.7	1450	6.5	1615	1250	420	500	400	4-φ26
SGL350-250G	720 1200 1440	24 20 17	90	80.4	1450	6	1510	1300	420	580	480	4-φ26
SGL350-250AG	650 1080 1300	19.5 16 13.5	75	80.9	1450	6	1460	1300	380	580	480	4-φ26
SGL350-315G	720 1200 1440	35 32 27	160	83.6	1450	6.5	1745	1310	380	600	500	4-φ26
SGL350-315AG	670 1120 1340	31.5 28 24	132	82.8	1450	6.5	1745	1310	380	600	500	4-φ26
SGL350-315BG	625 1040 1250	27 24 20	110	82	1450	6.5	1635	1310	400	600	500	4-φ26
SGL350-400G	720 1200 1440	55 50 45	250	84.1	1450	7.5	1990	1395	400	450	400	4-φ26
SGL350-400AG	650 1100 1320	46.5 44 40	220	83.9	1450	7.5	1990	1395	400	450	400	4-φ26
SGL350-400BG	600 1000 1210	42 38 34.5	200	83.7	1450	7.5	1790	1395	400	450	400	4-φ26
SGL350-400CG	540 905 1080	35 31 28.5	160	83.3	1450	7.5	1790	1395	400	450	400	4-φ26

Таблица общих технических характеристик

Модель	Расход	Диапазон подачи	Мощность двигателя	КПД	Скорость	Требуемый ДКЗ	Размер горизонтального насоса								
	(м³/ч)	(м)					(кВт)	(%)	(об/мин)	(м)	Н	h	a	L	B1
SGW300-400BG	390 609 780	42 38 32	90	82.2	1450	6	1020	400	255	1391	630	670	860	1060	4-φ20
SGW300-400CG	330 536 690	35 31 27	75	81.9	1450	6	1020	400	255	1341	630	670	810	1010	4-φ20
SGW300-500G	450 720 900	86 80 74	250	80.6	1450	6.5	1035	425	250	1835	710	750	1020	1220	4-φ24
SGW300-500AG	420 675 840	76 70 64	200	81	1450	6.5	1035	425	250	1635	690	730	950	1150	4-φ24
SGW300-500BG	390 625 780	65 60 54	160	81.4	1450	6.5	1035	425	250	1635	690	730	950	1150	4-φ24
SGW300-500CG	360 570 720	57 50 47	110	81.7	1450	6.5	1035	425	250	1525	690	730	860	1060	4-φ24
SGW350-250G	720 1200 1440	24 20 17	90	80.4	1450	6	1020	420	260	1350	600	640	810	1010	4-φ20
SGW350-250AG	650 1080 1300	19.5 16 13.5	75	80.9	1450	6	1020	420	260	1300	600	640	770	970	4-φ20
SGW350-315G	720 1200 1440	35 32 27	160	83.6	1450	6.5	1020	420	260	1625	610	650	950	1150	4-φ24
SGW350-315AG	670 1120 1340	31.5 28 24	132	82.8	1450	6.5	1020	420	260	1625	610	650	950	1150	4-φ24
SGW350-315BG	625 1040 1250	27 24 20	110	82	1450	6.5	1020	420	260	1515	610	650	860	1060	4-φ24
SGW350-400G	720 1200 1440	55 50 45	250	84.1	1450	7.5	1110	440	300	1890	710	750	1040	1240	4-φ24
SGW350-400AG	650 1100 1320	46.5 44 40	220	83.9	1450	7.5	1110	440	300	1890	710	750	1040	1240	4-φ24
SGW350-400BG	600 1000 1210	42 38 34.5	200	83.7	1450	7.5	1110	440	300	1690	640	680	980	1180	4-φ24
SGW350-400CG	540 905 1080	35 31 28.5	160	83.3	1450	7.5	1110	440	300	1690	640	680	980	1180	4-φ24

Минимальный ДКЗ

Расчет минимального ДКЗ

Если давление в насосе ниже, чем давление паров рабочей среды, возникает кавитация, которая отрицательно сказывается на эффективности работы насоса. Чтобы избежать кавитации и обеспечить минимальное давление на входе насоса, максимальную высоту всасывания (Н, единица: м) следует рассчитывать по следующей формуле:

$$H = P_b \times 10.2 - NPSH - H_f - H_v - H_s$$

- P<sub>b</sub>**: Атмосферное давление, бар (в закрытой трубопроводной системе может рассматриваться как давление системы);
- NPSH**: Допустимый кавитационный запас, м (значение при максимальном расходе на кривой NPSH);
- H<sub>f</sub>**: Потери напора на трение во всасывающих трубах (значение при максимальном расходе в соответствующей трубе);
- H<sub>v</sub>**: Давление паров среды, м (коэффициент испаряемости среды при соответствующей температуре, по умолчанию средой является вода, как показано на Рисунке 4 справа);
- H<sub>s</sub>**: Запас безопасности, м, обычно равен 0,5.

Результат расчета: Если значение Н положительное, насос устанавливается на всасывание, в противном случае - на нагнетание.

В обычных условиях нет необходимости выполнять приведенный выше расчет. Расчет Н необходим только при использовании насоса в следующих условиях:

- Высокая температура среды
- Скорость потока выше номинального значения
- Слишком большая высота всасывания или слишком длинная входная труба
- Слишком низкое давление в системе
- Плохие условия на входе



Рисунок 4



## Инструкции по установке насоса

## Требования к Н в помещениях насосных станций

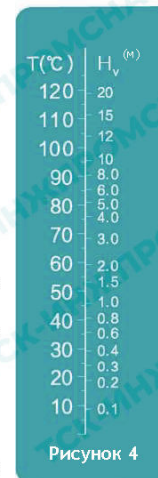
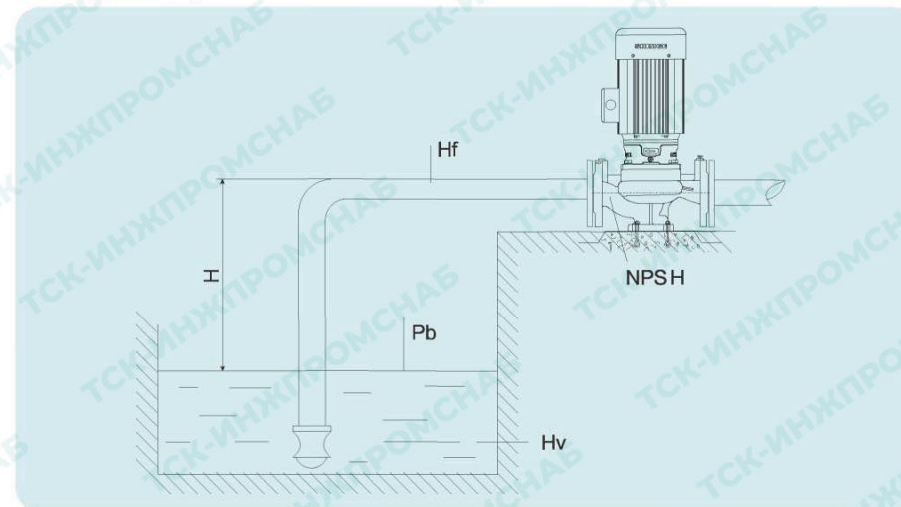
- Для  $P_2 \leq 7,5$  кВт величина Н должна обеспечивать просвет в 500 мм
- Для  $P_2 \geq 11$  кВт величина Н должна обеспечивать просвет в 1500 мм
- Цель: Обеспечить достаточное пространство в насосной станции; система вентиляции является научной и способствующей потоку воздуха в соответствии с характеристиками тепловода двигателя, а также для удобства поддержания рабочего пространства электронасоса.

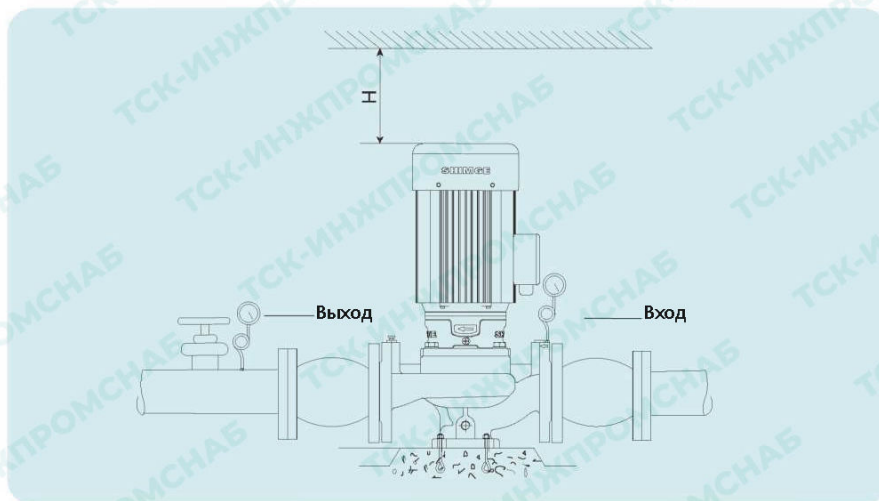

## Расчет размера цементного основания для фундамента насоса

- В соответствии с требованиями к вибрации и шуму при работе насоса, рекомендуется устанавливать электронасос на цементное основание с надежным конструктивным расчетом, и, по возможности, добавлять виброизоляционные прокладки между насосом и основанием.
- Для определения размера основания вес основания, по опыту, должен быть не менее чем в 1,5-3 раза больше веса электронасоса; для справки приводится следующая формула:
- Длина:  $L = 2 \times \text{длина насоса}$
- Ширина:  $B = L$
- Высота:  $h$ , обычно 150-250 мм
- Рекомендация: 150 мм для  $P_2 \leq 7,5$  кВт, 200 мм для  $11 \leq P_2 \leq 18,5$  кВт и 250 мм для  $P_2 = 22$

## Рациональная компоновка гидравлических компонентов, таких как трубопроводные фитинги, арматура и манометры

- Трубопровод насоса должен быть как можно короче, с минимальным количеством колен и арматуры, при этом диаметр входа воды должен быть, как минимум, на один номер больше диаметра насоса. Для получения подробной информации обратитесь в профессиональный проектный институт.

## SGL-G



## SGW-G

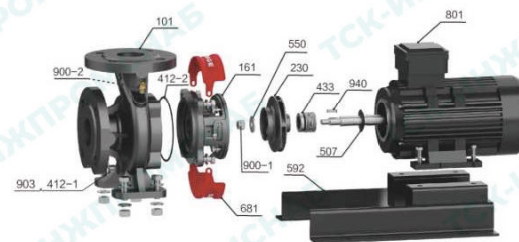

## Схема подключения двигателя

Подключение по схеме «звезда»

Заземление «У»



Подключение по схеме «треугольник»: «Д»

Заземление

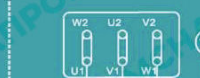

## Взрыв-схема

№	Название	Материал
101	Корпус насоса	HT200
161	Соединительная рама	HT200
230	Рабочее колесо	HT200/304
412-1	Уплотнительное кольцо	FRM
412-2	Уплотнительное кольцо	NBR
433	Торцевое уплотнение	в сборе
507	Водозадерживающее кольцо	NBR
550	Плоская шайба	Q235A
681	Защитная оболочка	ABS
801	Электрическое оборудование	В сборе
900-1	Контргайка рабочего колеса	304
900-2	Спускной клапан	H59
903	Заглушка с внутренним шестигранником	304
940	Шпонка на лыске	45#

№	Название	Материал
101	Корпус насоса	HT200
161	Соединительная рама	HT200
230	Рабочее колесо	HT200/304
412-1	Уплотнительное кольцо	FRM
412-2	Уплотнительное кольцо	NBR
433	Торцевое уплотнение	В сборе
507	Водозадерживающее кольцо	NBR
550	Плоская шайба	Q235A
592	Основание	Q235A
681	Защитная оболочка	ABS
801	Электрическое оборудование	В сборе
900-1	Контргайка рабочего колеса	304
900-2	Спускной клапан	H59
903	Заглушка с внутренним шестигранником	304
940	Шпонка на лыске	45#

## Уровень шума

Мощность двигателя (кВт)	2900 об/мин $L_{pA} - dB(A)$
0.75	56
1.1	57
1.5	61
2.2	61
3	63
4	65
5.5	68
7.5	68

# SGR(W)-S

## ТРУБОПРОВОДНЫЙ ДОЖИМНОЙ НАСОС



(SGR-S)



(SGRW-S)

### Описание изделия

В трубопроводных дожимных насосах SGR-S используется эффективный двигатель из радиально-литого алюминия, подшипники NSK и C&U, сварной вал ротора SUS316, уплотнительные кольца VITON, торцевое уплотнение VITON. Все контактирующие с жидкостями части насоса изготовлены из литья SUS304.

### Область применения

Циклическая подача энергии, металлургическая промышленность, химическая промышленность, текстильная промышленность, бумажная промышленность, гальваническая промышленность, рестораны, ваннные комнаты, гостиницы и т. д.

### Монтажные размеры

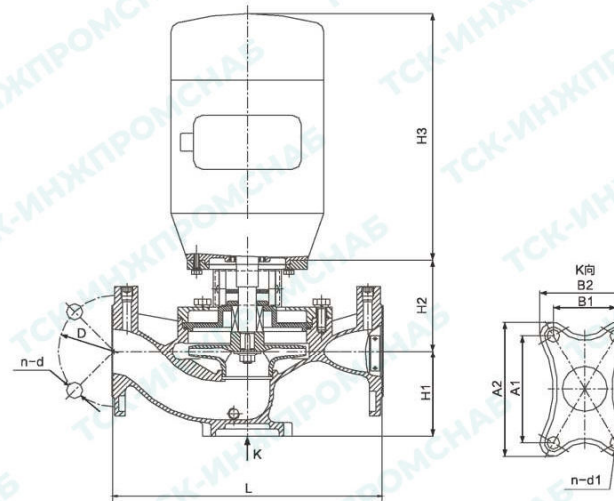

Модель	Расход (м³/ч)	Диапазон подачи (φ)	Мощность двигателя (кВт)	Скорость (об/мин)	Требуемый Д/З (кВ)	L (мм)	H1 (мм)	H2 (мм)	H3 (мм)	D (мм)	n-d (мм)	A1 (мм)	A2 (мм)	B1 (мм)	B2 (мм)	n-d1 (мм)	GW (мм)	Размер вилочной коробки (кг)
SGR40-125-S	4.4 6.3 8.3 3.9	21.5 20 18.5 18	1.1	3000	2.5	300	85	101	228	φ110	4-φ18	120	150	70	100	4-φ14	27.5	540x340x290
SGR40-125A-S	5.6 7.4 7.4	16 14.5 14.5	0.75	3000	2.5	300	85	101	228	φ110	4-φ18	120	150	70	100	4-φ14	27	540x340x290
SGR40-160-S	6.3 7.5 3.8	34 32 30	2.2	3000	2.5	320	85	101	275	φ110	4-φ18	120	150	70	100	4-φ14	34.5	580x350x310
SGR40-160A-S	4.1 5.9 7.8	29 28 26.5	1.5	3000	2.5	320	85	101	275	φ110	4-φ18	120	150	70	100	4-φ14	32.5	580x350x310
SGR40-160B-S	3.8 5.5 7.5	25.5 24 22.5	1.1	3000	2.5	320	85	101	228	φ110	4-φ18	120	150	70	100	4-φ14	29	530x350x310
SGR40-200-S	4.4 6.3 8.3	51 50 48	4	3000	2.5	360	95	120	350	φ110	4-φ18	130	170	80	120	4-φ14	54	680x400x340
SGR40-200A-S	4.1 5.9 7.8	45 44 42	3	3000	2.5	360	95	120	305	φ110	4-φ18	130	170	80	120	4-φ14	46	640x400x340
SGR40-200B-S	3.7 5.3 7.0	38 36 34.5	2.2	3000	2.5	360	95	106	275	φ110	4-φ18	130	170	80	120	4-φ14	37	610x400x340
SGR50-100-S	8.8 12.5 16.3	13.6 12.5 11.3	1.1	3000	2.5	290	90	101	228	φ125	4-φ18	120	150	70	100	4-φ14	28.5	540x340x290
SGR50-100A-S	8 11 14.5	11 10 9	0.75	3000	2.5	290	90	101	228	φ125	4-φ18	120	150	70	100	4-φ14	28	550x330x230
SGR50-125-S	8.8 12.5 16.3	17 17 16.3	1.5	3000	2.5	300	95	101	275	φ125	4-φ18	120	150	70	100	4-φ14	32	550x330x230
SGR50-125A-S	11 14.5 8.8	16 14 14	1.1	3000	2.5	300	95	101	228	φ125	4-φ18	120	150	70	100	4-φ14	28	550x330x230
SGR50-160-S	8.8 12.5 16.3	34.7 32 30	3	3000	2.5	340	100	120	305	φ125	4-φ18	130	170	80	120	4-φ14	44	610x380x300
SGR50-160A-S	8.2 11.7 15.2	26 29 28	2.2	3000	2.5	340	100	106	275	φ125	4-φ18	130	170	80	120	4-φ14	37	580x380x300
SGR50-160B-S	7.3 10.4 13.5	23 22 20.9	1.5	3000	2.5	340	100	106	275	φ125	4-φ18	130	170	80	120	4-φ14	34	600x380x310
SGR50-200-S	8.8 12.5 16.3	50 48 52	5.5	3000	2.5	340	100	109	380	φ125	4-φ18	130	170	80	120	4-φ14	73	730x420x340

Монтажные размеры

Модель	Расход (м³/ч)	Диаметр напорной трубы (мм)	Мощность двигателя (кВт)	Скорость (об/мин)	Требуемый ДЭС (кВ)	L (мм)	H1 (мм)	H2 (мм)	H3 (мм)	D (мм)	n-d (мм)	A1 (мм)	A2 (мм)	B1 (мм)	B2 (мм)	n-d1 (мм)	G.W (мм)	Размер внешней коробки (кг)
SGR50-200A-S	7.117	44	4	3000	2.5	380	100	125	350	φ125	4-φ18	130	170	80	120	4-φ14	57	660x420x340
SGR50-200B-S	6.5	36.5	3	3000	2.5	380	100	125	305	φ125	4-φ18	130	170	80	120	4-φ14	48	620x420x340
SGR50-250-S	12.5	80	11	3000	2.5	440	105	144	505	φ125	4-φ18	160	200	100	140	4-φ18	165	860x490x500
SGR50-250A-S	8.2	71.5	7.5	3000	2.5	440	105	132	380	φ125	4-φ18	160	200	100	140	4-φ18	92	740x490x360
SGR50-250B-S	7.6	61.4	7.5	3000	2.5	440	105	132	380	φ125	4-φ18	160	200	100	140	4-φ18	91	740x490x360
SGR50-250C-S	21	53.2	5.5	3000	2.5	440	105	132	380	φ125	4-φ18	160	200	100	140	4-φ18	86	740x490x360
SGR65-125-S	12.5	21.5	3	3000	2.5	340	100	120	305	φ145	4-φ18	160	200	100	140	4-φ18	43	610x380x270
SGR65-125A-S	15.6	17	2.2	3000	2.5	340	100	106	275	φ145	4-φ18	160	200	100	140	4-φ18	37	610x380x270
SGR65-160-S	17.5	34.5	4	3000	2.5	380	100	125	350	φ145	4-φ18	160	200	100	140	4-φ14	56	660x420x300
SGR65-160A-S	16.4	30	4	3000	2.5	380	100	125	350	φ145	4-φ18	160	200	100	140	4-φ14	55	660x420x300
SGR65-160B-S	15	26	3	3000	2.5	380	100	125	305	φ145	4-φ18	160	200	100	140	4-φ14	48	660x420x300
SGR65-200-S	17.5	52.7	7.5	3000	2.5	400	105	129	380	φ145	4-φ18	160	200	100	140	4-φ14	81	740x440x340
SGR65-200A-S	16.4	46.4	7.5	3000	2.5	400	105	129	380	φ145	4-φ18	160	200	100	140	4-φ14	79	740x440x340
SGR65-200B-S	15.2	40	5.5	3000	2.5	400	105	129	380	φ145	4-φ18	160	200	100	140	4-φ14	75	740x440x340
SGR65-250-S	17.5	82	15	3000	2.5	480	120	144	490	φ145	4-φ18	180	220	120	160	4-φ18	156	870x530x490
SGR65-250A-S	16.4	71.5	11	3000	2.5	480	120	144	505	φ145	4-φ18	180	220	120	160	4-φ18	156	870x530x490
SGR65-250B-S	15	61	11	3000	2.5	480	120	144	505	φ145	4-φ18	180	220	120	160	4-φ18	157	870x530x490
SGR80-100-S	35	13.8	3	3000	3.0	400	130	120	305	φ160	4-φ18	160	200	100	140	4-φ18	45	660x440x270
SGR80-100A-S	31.3	11	2.2	3000	3.0	400	130	106	275	φ160	4-φ18	160	200	100	140	4-φ18	36	590x440x220
SGR80-125-S	35	22	5.5	3000	3.0	400	120	129	380	φ160	4-φ18	160	200	100	140	4-φ14	72	750x440x340
SGR80-125A-S	31.3	17.5	4	3000	3.0	400	120	125	350	φ160	4-φ18	160	200	100	140	4-φ14	55	680x440x300
SGR80-160-S	35	35	7.5	3000	3.0	400	125	129	380	φ160	4-φ18	160	200	100	140	4-φ18	83	750x440x340
SGR80-160A-S	32.7	30.6	7.5	3000	3.0	400	125	129	380	φ160	4-φ18	160	200	100	140	4-φ18	82	750x440x340
SGR80-160B-S	30.3	26	5.5	3000	3.0	400	125	129	380	φ160	4-φ18	160	200	100	140	4-φ18	75	750x440x340
SGR80-200-S	35	53.5	15	3000	3.0	430	130	144	490	φ160	4-φ18	160	200	100	140	4-φ18	160	870x480x490
SGR80-200A-S	32.8	47	11	3000	3.0	430	130	144	505	φ160	4-φ18	160	200	100	140	4-φ18	147	870x480x490
SGR80-200B-S	30.5	40.6	7.5	3000	3.0	430	130	132	380	φ160	4-φ18	160	200	100	140	4-φ18	89	760x480x360
SGR100-125-S	100	20	11	3000	4.5	440	140	149	505	φ180	4-φ18	180	220	120	160	4-φ18	146	900x490x490
SGR100-125A-S	88	15	7.5	3000	4.5	440	140	137	380	φ180	4-φ18	180	220	120	160	4-φ18	95	780x490x360
SGR100-125B-S	80	18	5.5	3000	4.5	440	140	137	380	φ180	4-φ18	180	220	120	160	4-φ18	89	780x490x360
SGR100-160-S	100	36.5	15	3000	4.5	500	150	146	490	φ180	4-φ18	180	220	120	160	4-φ18	165	940x550x500
SGR100-160A-S	85.4	32	11	3000	4.5	500	150	146	505	φ180	4-φ18	180	220	120	160	4-φ18	156	940x550x500
SGR100-160B-S	80.6	27	11	3000	4.5	500	150	146	505	φ180	4-φ18	180	220	120	160	4-φ18	158	940x550x500
SGR100-160C-S	35	31	7.5	3000	3	500	150	134	380	φ180	4-φ18	180	220	120	160	4-φ18	91	800x550x500

Монтажные размеры

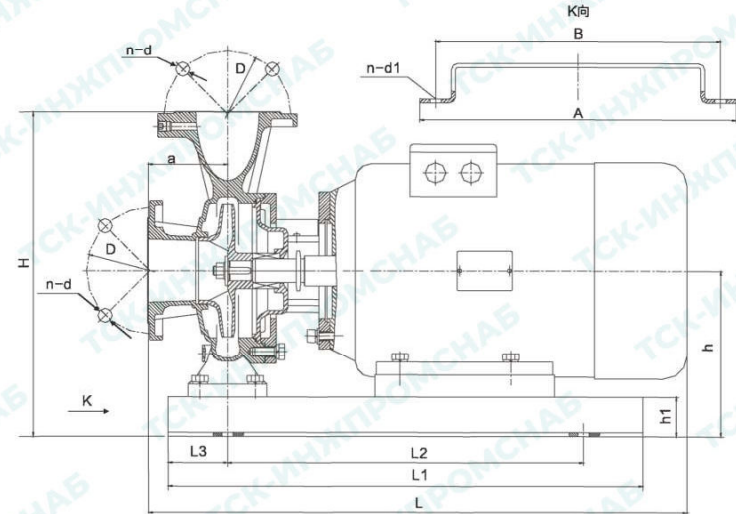

Модель	Расход (м³/ч)	Диаметр напорной трубы (мм)	Мощность двигателя (кВт)	Скорость (об/мин)	Требуемый ДЭС (кВ)	L (мм)	L1 (мм)	L2 (мм)	L3 (мм)	A (мм)	B (мм)	H (мм)	h (мм)	h1 (мм)	D (мм)	a (мм)	n-φ1 (мм)	n-φ11 (мм)	G.W (мм)	Размер внешней коробки (кг)
SGRW40-125-S	4.4	21.5	1.1	3000	2.5	416	400	260	70	310	276	312	172	40	φ110	80	4-φ18	4-φ14	35.5	460x360x420
SGRW40-125A-S	6.3	18.5	0.75	3000	2.5	416	400	260	70	310	276	312	172	40	φ110	80	4-φ18	4-φ14	33.5	460x360x420
SGRW40-160-S	6.3	32	2.2	3000	2.5	461	430	290	70	330	296	332	172	40	φ110	80	4-φ18	4-φ14	43	520x380x420
SGRW40-160A-S	5.9	28	1.5	3000	2.5	461	430	290	70	330	296	332	172	40	φ110	80	4-φ18	4-φ14	41	520x380x420
SGRW40-160B-S	3.8	25.5	1.1	3000	2.5	416	400	260	70	310	276	332	172	40	φ110	80	4-φ18	4-φ14	36	460x360x420
SGRW40-200-S	4.1	51	4	3000	2.5	512	500	360	70	350	316	390	210	50	φ110	80	4-φ18	4-φ14	61	600x400x480
SGRW40-200A-S	5.9	44	3	3000	2.5	512	500	360	70	350	316	390	210	50	φ110	80	4-φ18	4-φ14	57	600x400x480
SGRW40-200B-S	3.7	38	2.2	3000	2.5	466	430	290	70	330	296	380	200	40	φ110	80	4-φ18	4-φ14	47	600x380x480
SGRW50-100-S	12.5	11.3	1.1	3000	2.5	416	400	260	70	310	276	317	172	40	φ125	80	4-φ18	4-φ14	36	460x360x420
SGRW50-100A-S	11	10	0.75	3000	2.5	416	400	260	70	310	276	317	172	40	φ125	80	4-φ18	4-φ14	34.5	460x360x420
SGRW50-125-S	8.8	20.3	1.5	3000	2.5	461	430	290	70	330	296	322	172	40	φ125	80	4-φ18	4-φ14	40	520x380x420
SGRW50-125A-S	8	17	1.1	3000	2.5	416	400	260	70	310	276	322	172	40	φ125	80	4-φ18	4-φ14	36	460x360x420
SGRW50-160-S	12.5	34.7	3	3000	2.5	512	500	360	70	350	316	370	210	50	φ125	80	4-φ18	4-φ14	57	600x400x460
SGRW50-160A-S	10.4	30	2.2	3000	2.5	466	430	290	70	330	296	360	200	40	φ125	80	4-φ18	4-φ14	45	520x380x480
SGRW50-160B-S	10.4	22	1.5	3000	2.5	466	430	290	70	330	296	360	200	40	φ125	80	4-φ18	4-φ14	43	520x380x480
SGRW50-200-S	12.5	48	5.5	3000	2.5	616	600	450	75	400	360	390	210	50	φ125	80	4-φ18	4-φ14	88	720x450x480

Монтажные размеры

Модель	Расход (м³/ч)	Диапазон подачи (м)	Мощность двигателя (кВт)	Скорост (об/мин)	Требуемый ДУЗ (мм)	L (мм)	L1 (мм)	L2 (мм)	L3 (мм)	A (мм)	B (мм)	H (мм)	h (мм)	h1 (мм)	D (мм)	a (мм)	п-ф1 (мм)	п-ф2 (мм)	GW (мм)	Размер внешней коробки (кг)
SGRW50-200A-S	7	11.7	4	3000	2.5	517	500	360	70	350	316	390	210	50	φ125	80	4-φ18	4-φ14	64	600x400x480
SGRW50-200B-S	14	14	3	3000	2.5	517	500	360	70	350	316	390	210	50	φ125	80	4-φ18	4-φ14	57	600x400x480
SGRW50-250-S	8.8	16.3	11	3000	2.5	760	700	540	80	460	420	460	240	60	φ125	100	4-φ18	4-φ14	159	870x510x550
SGRW50-250A-S	8.2	11.6	7.5	3000	2.5	640	600	450	75	400	360	450	230	50	φ125	100	4-φ18	4-φ14	111	740x450x550
SGRW50-250B-S	7.6	10.8	7.5	3000	2.5	640	600	450	75	400	360	450	230	50	φ125	100	4-φ18	4-φ14	110	740x450x550
SGRW50-250C-S	7.1	10	5.5	3000	2.5	640	600	450	75	400	360	450	230	50	φ125	100	4-φ18	4-φ14	102	740x450x550
SGRW65-125-S	15.6	22.3	3	3000	2.5	512	500	360	70	350	316	370	210	50	φ145	80	4-φ18	4-φ14	55	600x400x460
SGRW65-125A-S	15.6	22.3	2.2	3000	2.5	466	430	290	70	330	296	360	200	40	φ145	80	4-φ18	4-φ14	44	520x380x480
SGRW65-160-S	25	32.5	4	3000	2.5	517	500	360	70	350	316	390	210	50	φ145	80	4-φ18	4-φ14	63	600x400x480
SGRW65-160A-S	23.4	30.4	4	3000	2.5	517	500	360	70	350	316	390	210	50	φ145	80	4-φ18	4-φ14	63	600x400x480
SGRW65-160B-S	21.6	28	3	3000	2.5	517	500	360	70	350	316	390	210	50	φ145	80	4-φ18	4-φ14	59	600x400x480
SGRW65-200-S	25	32.5	7.5	3000	2.5	636	600	450	75	400	360	410	210	50	φ145	100	4-φ18	4-φ14	97	740x450x500
SGRW65-200A-S	23.5	30.5	7.5	3000	2.5	636	600	450	75	400	360	410	210	50	φ145	100	4-φ18	4-φ14	96	740x450x500
SGRW65-200B-S	21.2	28.3	5.5	3000	2.5	636	600	450	75	400	360	410	210	50	φ145	100	4-φ18	4-φ14	90	740x450x500
SGRW65-250-S	17.5	25	15	3000	2.5	760	700	540	80	460	420	480	240	60	φ145	100	4-φ18	4-φ14	160	880x520x590
SGRW65-250A-S	16.4	23.4	11	3000	2.5	760	700	540	80	460	420	480	240	60	φ145	100	4-φ18	4-φ14	150	880x520x590
SGRW65-250B-S	15	21.6	11	3000	2.5	760	700	540	80	460	420	480	240	60	φ145	100	4-φ18	4-φ14	150	880x520x590
SGRW80-100-S	35	44.7	3	3000	3.0	532	500	360	70	350	316	410	210	50	φ160	100	4-φ18	4-φ14	60	620x400x500
SGRW80-100A-S	31.3	40.7	2.2	3000	3.0	486	430	290	70	330	296	400	200	40	φ160	100	4-φ18	4-φ14	46	540x380x500
SGRW80-125-S	45	56.3	5.5	3000	3.0	636	600	450	75	400	360	410	210	50	φ160	100	4-φ18	4-φ14	86	740x450x500
SGRW80-125A-S	45	56.3	4	3000	3.0	537	500	360	70	350	316	410	210	50	φ160	100	4-φ18	4-φ14	63	620x400x500
SGRW80-160-S	50	65	7.5	3000	3.0	636	600	450	75	400	360	410	210	50	φ160	100	4-φ18	4-φ14	95	740x450x500
SGRW80-160A-S	46.7	61	7.5	3000	3.0	636	600	450	75	400	360	410	210	50	φ160	100	4-φ18	4-φ14	93	740x450x500
SGRW80-160B-S	43.5	56.3	5.5	3000	3.0	636	600	450	75	400	360	410	210	50	φ160	100	4-φ18	4-φ14	87	740x450x500
SGRW80-200-S	50	65	15	3000	3.0	760	700	540	80	460	420	455	240	60	φ160	100	4-φ18	4-φ14	167	870x510x540
SGRW80-200A-S	47	61	11	3000	3.0	760	700	540	80	460	420	455	240	60	φ160	100	4-φ18	4-φ14	155	870x510x540
SGRW80-200B-S	40.6	56.6	7.5	3000	3.0	640	600	450	75	400	360	445	230	50	φ160	100	4-φ18	4-φ14	105	740x450x540
SGRW100-125-S	60	78	11	3000	4.5	764	700	540	80	460	420	460	240	60	φ180	100	4-φ18	4-φ14	151	870x510x550
SGRW100-125A-S	54	70	7.5	3000	4.5	644	600	450	75	400	360	450	230	50	φ180	100	4-φ18	4-φ14	101	740x440x540
SGRW100-125B-S	50	66	5.5	3000	4.5	644	600	450	75	400	360	450	230	50	φ180	100	4-φ18	4-φ14	95	740x440x540
SGRW100-160-S	100	130	15	3000	4.5	760	700	540	80	460	420	490	240	60	φ180	100	4-φ18	4-φ14	165	870x510x580
SGRW100-160A-S	93.5	121.6	11	3000	4.5	760	700	540	80	460	420	490	240	60	φ180	100	4-φ18	4-φ14	153	870x510x580
SGRW100-160B-S	86.6	112.5	11	3000	4.5	760	700	540	80	460	420	490	240	60	φ180	100	4-φ18	4-φ14	152	870x510x580
SGRW100-160C-S	80	105	7.5	3000	3.0	758	600	450	75	400	360	450	230	50	φ180	100	4-φ18	4-φ14	110	740x440x580

Кривая эксплуатационных характеристик

